



广东金融学院
Guangdong University of Finance



本科教学质量报告 (2019年)

《广东金融学院 2018-2019 学年本科教学质量报告》，
经研究审定和校内公示，现予以发布，接受社会监督。

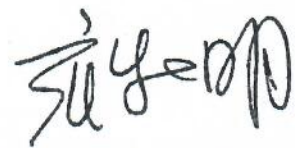

广东金融院校长：雍和明

2019 年 12 月 25 日

前言

2018-2019 学年，学校高举习近平新时代中国特色社会主义思想伟大旗帜，深入贯彻落实党的十九大精神，深入贯彻落实全国教育大会精神和习近平总书记对广东重要讲话和重要指示批示精神，全面落实“立德树人”根本任务，抢抓粤港澳大湾区和广东金融强省建设的战略机遇，以《广东金融学院建设高水平应用型行业特色金融品牌大学实施方案（2016-2020 年）》和《广东金融学院“十三五”发展规划》为统领，以“建设国内知名的应用型金融品牌大学，做广东金融强省建设的支撑者、区域金融事业发展的引领者、国家金融高端教育的示范者”为发展目标，深化内涵，铸造特色，全力推进应用型金融品牌大学建设。

本学年，学校牢牢把握清远校区建设的重大机遇，积极争取各方支持，对标大学设置标准，补齐办学条件短板；以“评估”为契机，深化内涵建设，推动教学质量、管理能力、服务水平等方面再上新台阶；以“强特”和“授权”为抓手，推动学科专业建设驶入快车道；围绕金融教育文化、金融创新文化、金融服务文化、金融制度文化做好文章，构建金融特色鲜明的大学文化体系。

未来，学校将继续以党和国家对高等教育和金融发展的要求为引领，深化本科教育教学改革，向应用型深化、向高端化提升、向特色化发展、向国际化迈进，写好立足金融强特色的文章，干好对标一流树品牌的事业，为粤港澳大湾区建设和深圳建设中国特色社会主义先行示范区贡献力量。

目录

前言	1
一、学校概况	1
(一) 学校简介	1
(二) 本学年度本科教学事记	2
(三) 本学年度重大教学改革	10
(四) 下学年人才培养总目标	11
二、本科教育基本情况	12
(一) 办学定位与培养目标	12
(二) 本科专业设置情况	12
(三) 全日制在校生情况	14
(四) 本科生生源质量情况	14
三、师资与教学条件	16
(一) 师资队伍建设	16
(二) 教学经费投入	21
(三) 教学条件利用	21
四、教学建设与改革	24
(一) 专业建设	24
(二) 课程建设	25
(三) 教材建设	28
(四) 教学改革	29
(五) 实践教学	33
(六) 创业教育	36
五、专业培养能力	39
(一) 确立专业培养目标	39
(二) 明晰专业发展现状	39
(三) 打造优势专业集群	40
(四) 优化人才培养方案	40
(五) 构建专业课程体系	41
(六) 创新人才培养模式	42
(七) 提升学生综合素质	45

六、质量保障体系	47
(一) 政策措施得力, 巩固人才培养中心地位	47
(二) 领导聚焦中心, 高度重视本科教学工作	48
(三) 围绕目标制定质量标准, 规范人才培养	50
(四) 完善质量保障监控体系, 保障人才培养	50
(五) 健全质量监控链条, 完善质量监控体系	51
(六) 狠抓日常监控检查, 教学运行情况良好	53
(七) 开展教学评估及状态分析, 提升建设水平	55
七、学生学习效果	57
(一) 学生学习满意度	57
(二) 学生身体素质	58
(三) 学生学习成果	59
(四) 助学育人情况	61
(五) 课外活动情况	61
(六) 本科生毕业与学位授予情况	62
(七) 应届本科生攻读研究生情况	63
(八) 本科生就业情况及取得成就	63
八、本科教育教学工作的特色和经验	67
(一) 立德树人 三全育人, 开创思想政治教育新局面	67
(二) 强化实验教学内涵建设, 培养创新型金融人才	68
(三) 共建产业学院, 构建产学研协同育人长效机制	69
(四) 引进境外优质教育资源, 培养国际化高端人才	70
九、存在的主要问题及解决对策	72
(一) 上学年问题解决情况	72
(二) 目前存在的主要问题	73
(三) 下步解决问题的对策	73
结语	75

一、学校概况

（一）学校简介

广东金融学院是一所省属公办普通本科院校，是华南地区唯一的金融类高校。学校由中国人民银行创办于 1950 年，是一所具有“央行基因”的院校。

学校办学层次不断提升，办学规模不断扩大。2004 年从“专科”升格为“本科”，2012 年起作为广东唯一的特需项目专业硕士培养试点单位招收金融专业硕士研究生，2014 年起招收外国留学生，2016 年与英国诺丁汉大学、宁波诺丁汉大学联合招收博士研究生。现有广州校本部和肇庆校区，新建清远校区，总占地面积近 2300 亩。现有 18 个学院（校区、部），全日制普通本科生 20916 人，专业硕士研究生 172 人，教职工 1619 人。

学校缘金融而生、为金融而办、偕金融同行、与金融共荣，始终坚守应用型、高端化、特色化、国际化的办学使命，秉承“明德、敏学、笃行、致远”校训，弘扬“励学乐教、求实拓新”精神，坚持“金融为根、育人为本、应用为先、创新为范”办学理念，走出一条依托金融发展、扎根金融办学、服务金融需求的办学之路，逐渐铸就了鲜明的金融教育文化、金融创新文化、金融服务文化、金融制度文化，成为华南地区乃至全国金融学科建设、金融人才培养、金融应用研究的重要基地。

学校学科专业优势突出、特色鲜明、协调发展，形成了以经、管、法为主体和以金融学为核心的应用型学科体系，建成了全国高校中最为齐全、同类院校中处于领先水平的金融类专业体系。现有本科专业 46 个，涵盖经济学、管理学、法学、文学、理学、工学 6 个学科门类，拥有应用经济学、金融学等 5 个省级优势重点学科和特色重点学科，拥有金融学、保险学等 10 个国家特色专业和广东省特色专业、重点专业，作为唯一的应用型本科院校参与制定全国本科金融类专业教学质量国家标准。

学校人才培养质量得到社会高度肯定和广泛认同，被誉为“华南金融人才摇篮”和“南粤金融黄埔军校”，在校友会中国财经类高校排行榜位列前 30 强。形成了包括国家级实验教学示范中心、国家级虚拟仿真实验中心、国家级大学生校外实践教学基地、国家级教材、广东省教育教学成果奖一等奖、省级人才培养模式创新实验区、省级教学团队、省级精品课程等一系列教育教学成果，协同育人模式两次被教育部简报通报推广。招生就业持续“两旺”，高考录取考生中过半超过一本线（优先投档线），毕业生就业率一直位居全省高校前列，“要招人，广金是第一站”已成为省内乃至华南地区金融机构的一大共识。

学校近年来在“创新强校”工程考核中一直位列全省同类高校前两名，科研创新能力持续提升，产出大批高层次的应用型科研成果。陆续建成广东省重点智库、广东省人文社科重点研究基地、广东省协同创新中心、广东省重点实验室、广东省政策决策咨询重点基地和广州市人文社科重点研究基地等研究平台，科研成果在《管理世界》等权威期刊和Routledge等权威出版机构发表或出版，获安子介国际贸易研究奖、广东省哲学社会科学优秀成果奖等一批科研奖励。学报《金融经济学》杂志是CSSCI、北大中文核心、社科院人文核心三大权威索引期刊。

学校在2016年以首名入选广东省普通本科转型试点高校，先后与中国人民银行金融研究所、广东省地方金融监督管理局、广东13个地市政府、广晟集团等政企开展战略合作，通过建设金融产教研融合创新平台、举办中国金融论坛——广金·千灯湖金融峰会、发布区域金融运行指数和区域金融运行发展报告等举措，着力打好社会服务的“应用牌”，为粤港澳大湾区和广东金融强省建设提供智力支持。

学校正在构建“东西合璧汇广金”的金融高等教育合作格局，承接中英两国政府合作项目与英国诺丁汉大学共建广东-诺丁汉高级金融研究院，与西南财经大学、东北财经大学、瑞士苏黎世大学、英国拉夫堡大学等国内外知名高校建立合作关系，在高层次金融人才培养平台、高端金融培训基地和新型国际化智库建设上开展广泛合作。

学校正以党和国家对金融业和高等教育发展的要求为引领，向应用型深化、向高端化提升、向特色化发展、向国际化迈进，努力建成中国第一所“金融大学”，做广东金融强省建设的支撑者、区域金融事业发展的引领者和国家金融高端教育的示范者。

（二）本学年度本科教学事记

1. 领导关怀

◆广东省副省长欧阳卫民一行到我校调研，出席在我校召开的广东省金融文化和研究座谈会，向学校图书馆赠送了由其主编和撰写的金融文化研究成果。

◆广东省教育厅景李虎厅长到我校清远校区项目地调研。

◆广东省原副省长陈云贤为我校研究生讲授《国家金融学》课程。



2. 协同创新

◆与天河区政府签署战略合作框架协议，在共建国际化高端金融人才培养培训基地、共建共享图书馆资源、高端金融智库服务、人才交流等领域深入合作。

◆与平安银行广州分行签署战略合作协议，共建广东金融科技研究院，在金融科技人才培养、金融大数据应用、“智慧校园”、金融科技国际合作等领域深入合作。



◆广东省标准化研究院与我校洽谈合作。

◆与广州小鲸融创科技有限公司签署战略合作协议，建设全省首个金融科技重点实验室。

◆与佛山、东莞等9个地市金融监管部门开展战略合作，建成了覆盖广东全省19个地市的金融风险监测研究系统。

◆信用管理学院与广东省商业保理协会、深圳市商业保理协会牵头，联合中铁建商业保理有限公司等七家行业龙头企业，共建保理与供应链金融产业学院。

◆肇庆市副市长陈宣群一行到我校调研，洽谈校政合作。

3. 校际交流合作

◆5个中外双学位项目获准单独院校代码招生：金融学（“2+2”中澳班）、会计学（“2+2”中澳班）、计算机科学与技术（“2+2”中澳班）、金融学（“3+X”国际班）、会计学（“3+X”国际班）。

◆与澳大利亚麦考瑞大学开展金融学专业、会计学专业以及精算学专业2+2双学位联合培养。

◆与澳大利亚西悉尼大学开展“1+1”应用金融硕士项目。

◆与马来西亚城市大学开展“1+1”会计硕士项目。

◆与马来西亚亚太科技大学就1+1应用金融硕士合作项目、学生交换以及计算机科学与技术专业的合作达成共识。

◆与英国顶尖学府拉夫堡大学开展广金-拉夫堡“1+1”硕士预科项目达成合作意向。

◆与印尼总统顾问委员会委员 Suharso Monoarfa 先生，印尼国会议员、基础设施建设委员会代表 Nurhayati Monoarfa 女士，澳洲中央昆士兰大学副校长 Hendrik Halim 先生洽谈合作项目。

◆与英国贝尔法斯特女王大学开展 2+2 联合培养项目。

◆与马来西亚百纳利大学、韩国蔚山大学洽谈合作项目。

◆洪溪珧、张自力、陈辉三位教师获国家留学基金委地方合作项目资助，分别前往英国、美国作访问学者。

4. 创新强校

◆2018 年“创新强校工程”实施建设项目 151 项，建设专项资金 2222 万元，我校“创新强校”考核排名位列全省同类院校第二名。

◆2019 年获“创新强校工程”专项资金 2615 万元，规划建设项目 41 项。其中，学科建设类 11 项；师资队伍建设类 1 项；研究生教育创新计划项目 6 项，人才培养类 14 项；科学研究与社会服务类 9 项。

◆我校成功入选我省高等教育“冲补强”提升计划，应用经济学、工商管理、法学入选重点建设学科。

◆2019 年获“冲一流、补短板、强特色”财政专项资金 3809 万元，建设项目 16 项。

5. 教学建设

◆新增“数据科学与大数据技术”和“知识产权”两个本科专业，本科专业数增至 46 个。

◆我校入选教育部高等教育司 2018 年第一批产学合作协同育人项目。

◆第三届“智享杯”全国高校经管类实验教学案例大赛，我校两个实验案例分别获得经济组和管理组“优秀奖”。

◆2018 年广东省计算机教育软件评审，我校教师作品喜获 3 项二等奖和 4 项三等奖。

◆王小燕教授在全国高校创新创业实验教学研讨会上作《加强实验教学创新，力促金融创新人才培养》主题报告。

◆主办“混合式教学应用与课堂教学模式创新”研讨会。

◆第一批创新短课正式开课，创新的课程内容和互动式的教学模式受到学生的广泛好评。

◆慕课《趣修经济学》被太平人寿采用作为员工培训课程。



◆陈茜、方有恒老师荣获“南粤优秀教师”称号，陈伟业荣获“南粤优秀教育工作者”称号。

6. 实践育人

◆与中国人民人寿保险股份有限公司广东省分公司组建“中国人保寿险广东省分公司教学班”，在人才培养、教师实践、科学研究、引进行业教师等方面开展深度合作。

◆与上海高顿教育培训有限公司共同创办“精算学专业 FRM 实验班”，培养国际化+认证型人才。

◆与中国银行广州天河支行、建设银行清远市分行、工商银行广州东城支行、中银三星人寿保险有限公司广东省分公司、致同会计师事务所共建实践教学基地。

7. 科学研究

◆“广东金融学院行为金融与区域实验室”获批广东省普通高校哲学社会科学重点实验室；“广东省青少年健康促进与体育发展决策咨询研究中心”获批广东省社会科学研究基地；“战略新兴产业共性技术政策与管理创新研究中心”获批广东省普通高校人文社科重点研究基地。

◆科技金融重点实验室“广东省科技金融综合服务中心化平台”项目通过广东省科技厅科技计划项目验收评审。

◆广州货币金融博物馆成功申报“全国中小学生研学实践教育基地”。

◆我校入选广东省人力资源研究会副会长单位。

◆我校当选广东省钱币学会副理事长单位，是唯一当选副理事长单位的高校。

◆2019 年我校国家级项目立项实现三个“新高”：国家社会科学基金、国家自然科学基金项目数以及国家级项目获得资助经费金额均创历史新高。总立项数达 22 项，其中计算机科学与技术专业学科国家级项目实现零的突破；获资助经费 644 万元，其中国家社会科学基金 180 万元，国家自然科学基金 464 万元。

◆2019 年立项国家社会科学基金项目 9 项，国家自然科学基金项目 13 项；教育部人文社会科学项目 5 项；广东省自然科学基金项目 2 项。

◆2018 年我校发表中文学术论文 301 篇，其中核心期刊论文 115 篇，CSSCI 论文 96 篇，CSCD 论文 13 篇；外文期刊论文 SCI 和 SSCI 论文 10 篇，其中二区以上论文 6 篇。

◆项后军教授成果获第二十届“安子介国际贸易研究奖”论文类三等奖。

◆国际权威出版机构英国 Routledge



（劳特里奇出版公司）再次出版了由校长雍和明教授领衔翻译的北京大学出版社出版的政治学力作《区域政府竞争》。

◆马龙海教授、安雪梅教授主持的两个研究报告均荣获广东省第八届哲学社会科学优秀成果三等奖。

◆我校教师荣获第十届广东省优秀金融科研成果奖 12 项：著作类三等奖 1 项；论文类二等奖 1 项，三等奖 6 项；研究报告类二等奖 2 项，三等奖 2 项。

◆罗向明、江正发团队的研究报告《广东自贸区保险业创新发展研究——基于香港与内地人寿保险业比较》荣获“广东改革开放 40 周年优秀调研报告奖”。

◆王芬的论文在 A 类权威期刊《Neural Networks》(中科院 JCR I 区)发表。

◆秦格的论文《自贸区设立、贸易发展与资本流动——基于上海自贸区的研究》荣获中国会计学会 2018 年学术年会优秀论文一等奖。

◆陈咏梅的论文《论党内法规与国家法律的衔接与协调》获广东省社会科学界联合会 2018 年广东社会科学学术年会优秀论文。

8. 学术论坛

◆主办第四届广金·千灯湖金融峰会，聚焦金融开放与安全助力湾区经济发展。

◆承办广东省金融文化研究会第一届会员大会，欧阳卫民副省长出席会议并为研究会揭牌，我校当选研究会会长单位，雍和明当选研究会会长。



◆举办第九届华南信用管理论坛，聚焦信用建设与营商环境。

◆举办第六届中国·南方金融法治论坛暨粤琼金融法学（治）研究会年会。

◆举办广东省智库联盟年会暨构建现代化经济体系高端论坛。

◆举办第十一届东亚社会保障模式研讨会。

◆主办首届“西江金融论坛”。

◆承办广东省本科高校外语类专业教学指导委员会商务英语专业分委员会年会。

◆主办地方金融发展与稳定学术研讨会。

◆张欣副书记参加《广州新观察》学术圆桌会议并作“建设粤港澳大湾区现

代化市场善治体系”的主题报告。

◆陈昕副教授就广东省 2019 年“一号文件”接受《南方日报》汕头观察采访，解读科技金融政策。

9. 政策举措

◆清远校区正式动工建设，预计 2020 年底进驻。



清远校区开工仪式



清远校区项目沙盘展示

◆学校召开第三次党代会，将“全面提升应用型本科教育质量”作为新时代学校发展的目标与重要任务之一。

◆制定《广东金融学院审核评估工作实施方案》，迎接审核评估工作。

◆全面启动申报硕士学位授予单位及学位点工作。编制并实施 2020 年申报硕士学位授予单位及学位点建设方案，开展对标建设。

◆制定《广东金融学院“优秀青年博士”引进实施方案》。

◆制定《广东金融学院产业学院建设与管理办法》。

◆制定职称评审办法和职称评审工作实施方案，组织 2018 年职称评审工作。

◆建成互联网+智能垃圾分类系统，全面推进垃圾分类，推动后勤育人。

10. 创业教育

◆2019 年粤港澳大湾区大学生公益创新创业项目总决赛，我校“花落晨夕”项目荣获创益成长类项目银奖。

◆我校举办“冠昊生物杯”创业大赛决赛，超 2000 学生报名参赛。

◆创业教育学院与会计学院联合举办“半田创客”杯第一届模拟创业大赛。

11. 育人成果

◆中国金融教育发展基金会 2018 大学生暑期社会实践有奖征文活动，我校获优秀组织奖。

◆我校获广东省学生体育艺术联合会授予的“2018 年度学生体育竞赛优秀组织单位”荣誉称号。

◆我校 1 团队获“2017 年度广东省高校学生工作优秀团队”，2 人分别获“2017

年度广东省高校学生工作先进个人奖”和第九届广东省高校工作“红棉奖”。

◆1名辅导员获“2018年广东高校辅导员年度人物”，2名辅导员获“2018年广东高校辅导员年度人物”提名奖。

◆易班建设获省教育厅表彰，容志豪荣获“十佳易班指导老师”称号。

◆王刚老师主持的“大学生思想理论教育工作室”获批首个省级骨干辅导员工作室。

◆微视频作品《立德树人，做好学生引路人》荣获全省第七届师德主题征集活动三等奖。

◆2018年度广东高校校报好新闻评选，《广东金融学院报》13件参评作品获奖，其中6件作品获二等奖，7件作品获三等奖。

◆国际教育学院2015级金融专业吕春婷、邹楚、罗洁雯三位应届毕业生分别被佐治亚理工学院、密苏里大学和阿拉巴马大学三所美国名校的经济学专业博士录取，并分别获得30万美元的全额奖学金。

◆张正敏同学获评2018年度“中国大学生自强之星”。

◆第十届“蓝桥杯”全国软件和信息技术专业人才大赛全国总决赛，彭琳同学荣获Java软件开发A组（重点本科组）唯一的特等奖，2位同学荣获B组（普通本科组）一等奖，3位同学荣获B组二等奖，10位同学荣获相应组别三等奖；团体总分在Java软件开发A组排名第一，B组排名第六；学校荣获“优胜学校”和“优秀组织单位”两项荣誉。

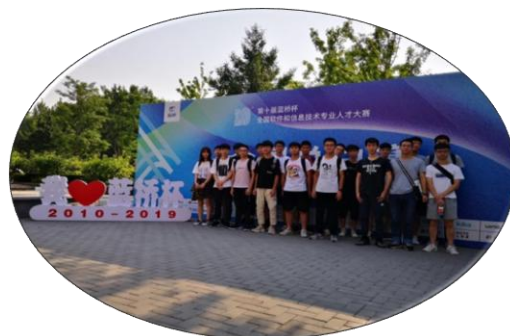

◆2018年全国大学生数学建模竞赛，我校学子荣获全国二等奖1项；广东省一等奖8项、二等奖16项、三等奖23项。

◆第十届全国大学生数学竞赛暨第八届广东省大学生数学竞赛，11位同学获奖。其中，数学专业组比赛，荣获全国一等奖1项，全国三等奖1项；经管类比赛，荣获广东省一等奖2项，二等奖2项，三等奖5项。

◆第十五届“挑战杯”广东大学生课外学术科技作品竞赛，10项作品获奖，其中，1作品荣获特等奖。

◆广东省第六届“联盟杯”本科高校英语写作大赛，专业组，1名学生获特等奖，3名学生获二等奖；非专业组，1名学生获一等奖，2名学生获二等奖，3名学生获三等奖。



◆2018“外研社·国才杯”全国英语写作、阅读、演讲大赛广东省复赛，写作大赛，2名学生分别获得一等奖和三等奖；阅读大赛，2名学生分别获得二等奖和三等奖；演讲比赛，1名学生获得二等奖。

◆2018-2019年CFA协会全球高校投资分析大赛，我校学子获广州赛区冠军。

◆广东省大学生健美啦啦操锦标赛，我校荣获2项第一名、2项第三名、1项第五名、1项第七名，团体总分第四名的好成绩。

◆2018“农行杯”广东省大学生田径锦标赛，我校荣获1项桂冠、1项第二名、1项第三名以及若干其他奖项。

◆2018年广东省高校心理健康教育系列活动，我校学子荣获一等奖2项，二等奖1项，三等奖3项。

◆“2018年广东大学生年度人物”评选，我校1名学生获提名奖，1名学生获入围奖。

◆法学院2019届毕业生法律职业资格证书通过率达51.44%，创历史新高。

◆《我在距西藏3602公里的广金》视频作品获“第三届全国大学生网络文化节”一等奖。

12. 媒体报道

◆多家媒体报道我校清远校区动工建设。

◆第四届广金·千灯湖金融峰会引多家媒体关注。



◆广东电视台、南方日报等多家媒体对广东省金融文化研究会第一届会员大会予以报道。

◆多家媒体报道我校与天河区政府签署合作框架协议。

◆华南创新金融研究院在《广州日报》理论周刊刊发系列文章，解读习近平总书记在中共中央政治局集体学习讲话精神。

◆广州日报“诗意花城”栏目专题报道了我校广州货币金融博物馆。

（三）本学年度重大教学改革

1. 多措并举，精心打造精品课程

学校以“立德树人”为根本，以课程创新和教学改革为着力点，以点带面全力探索新时代下的新教学形态，打造一批具有代表性的精品课程：在线开放课程、线上线下混合式课程以及行业实践课程。精品课程建设以前沿为导向，重点支持有优秀教学团队支撑、体现学科或专业前沿、课程内容新颖的在线开放和线上线下混合式课程建设；以交叉为导向，重点支持具有跨学科、跨专业交叉特色的线上线下混合式课程建设；以急需为导向，重点支持弥补学校短板、与学校和社会需求相契合的课程，重点支持受益学生规模大、社会受众面广、社会影响力强、具有较多潜在学习者的在线开放课程建设；以特色为导向，重点支持体现应用型人才培养特色、学科专业优势的示范性行业实践课程建设。

学校出台《在线开放课程建设管理办法（试行）》和《混合式教学实施管理细则（试行）》等制度，调动教师参与教育教学模式与方法改革的积极性。开展创新教学策略与教育技术系列活动：一是举办教学创新大讲堂。邀请华南师范大学教育技术学院博导胡小勇教授来校举办“面向私播课的在线课程建设，“从万人慕课，回归翻转课堂”的新教育技术讲座；安排国家在线精品开放课程教师为我校教师举办讲座与研讨。二是开展在线课程教学方法与策略提升工作坊活动。包括混合式教学方法培训、混合式教学课程体系设计与课堂教学实践研讨等。三是设计针对在线课程建设、混合式教学应用等新型教育技术和教学模式方面的常态化研讨机制，坚持每个月按时开展研讨、交流活动。

积极开展教学创新项目建设，三年累计投入 200 多万元。创新类课程立项遍及全校二级教学单位，学生覆盖面超过 5000 人，学生满意度达 90%以上。其中，2018 年立项慕课 6 门，2019 年入库 12 门；立项 SPOC、翻转课堂或混合式教学团队项目 15 个，参与教师近 80 人，学生覆盖面 3000 人以上；立项创新短课项目 14 门，引入行业导师近 20 人，学生覆盖面 1000 人以上。

2. 成立产业学院，推动产教融合

为深化学校应用型转型，持续推进人才供给侧结构性改革，构建产教深度融合的长效机制，学校出台了《广东金融学院产业学院建设与管理办法》。成立“保理与供应链金融产业学院”，学院由我校信用管理学院牵头，联合中铁建商业保理有限公司等七大公司共建。制定《保理与供应链金融产业学院暂行管理办法》《保理与供应链金融产业学院建设方案》，明确了产业学院建设目标、建设内容，建立了管理机制。采取“3+1”培养模式，促进人才培养供需双方紧密对接，实

现校企之间信息、人才、技术与物质资源共享，将“产业学院”建设成为集保理与供应链金融人才培养、科技研发、技术创新、企业服务、创业教育和继续教育的多功能基地。成立以来，连续开办了两届“商业保理卓越教学班”，成功编写了商业保理系列教材，举办了“保理与供应链金融人力资源论坛”、“2018 粤港澳大湾区商业保理和供应链金融创新发展论坛”、“第九届华南信用管理论坛”。

“保理与供应链金融产业学院”成立，标志着学校建设高水平应用型金融品牌大学迈出了一大步。南方日报、广州日报等多家媒体对产业学院的成立、对我校校企协同育人的工作经验进行了深入报道。

（四）下学年人才培养总目标

学校全面贯彻落实《国家中长期教育改革和发展规划纲要（2010—2020年）》，根据《广东金融学院“十三五”发展规划（2016-2020）》《广东金融学院建设高水平应用型行业特色金融品牌大学实施方案（2016-2020）》《广东金融学院“冲补强”提升计划整体建设方案》，“十三五”期间，将继续坚持“金融为根、育人为本、应用为先、创新为范”的办学理念，坚持“面向金融、面向地方、面向需求”的办学思路，坚持“应用型、高端化、特色化、国际化”的办学使命，坚持“以行业需求为导向，立足广东，面向全国，培养学科专业基础扎实、应用能力强、富有创新精神和社会责任感的财经类应用型人才”的培养目标定位，全力推进建设广东金融品牌大学的战略目标。

下一学年，学校将以巩固本科教学工作审核评估成果、迎接“申硕”为契机，抓住广东省首批普通本科高校向应用型转型之机遇，对标更名大学的评估指标，强化学科专业特色，优化师资队伍，力争获批成为硕士学位授权单位。同时，借助学校清远校区建设之机，全面夯实学校在人才培养、科学研究、社会服务、文化传承创新、国际交流合作等方面工作基础，提高整体办学水平，持续培养一流人才，产出一流成果，实现培养“专业知识基础扎实、应用能力强、富有创新精神和责任感的财经类应用型人才”的总体质量目标。

二、本科教育基本情况

（一）办学定位与培养目标

1. 办学目标定位

秉承“明德、敏学、笃行、致远”的校训，弘扬“励学乐教、求实拓新”的精神，坚持“金融为根、育人为本、应用为先、创新为范”的办学理念，努力把学校建设成为应用型金融品牌大学，实现规模、质量、特色和效益的统一，成为广东金融强省建设的支撑者、区域金融事业发展的引领者和国家金融高端教育的示范者。

2. 办学类型定位

行业性、应用型大学。

3. 办学层次定位

以全日制本科生学历教育为主，积极开展研究生教育、国际合作教育和国际生及港澳台侨生教育，适度发展成人高等教育和继续教育。

4. 学科定位

以经济学、管理学、法学为主体，以金融学为核心，坚持协同推进经、管、法、文、理、工多学科融合发展，着力构建符合粤港澳大湾区经济社会发展、科创中心创建需要、特色鲜明的应用型学科专业体系。

5. 服务面向定位

依托行业，立足广东，面向全国。

6. 人才培养目标定位

全面贯彻党和国家的教育方针，遵循高等教育和人才培养规律，以经济社会需求为导向，立足广东，面向全国，培养专业知识基础扎实、应用能力强、富有创新精神和社会责任感的财经类应用型人才。

（二）本科专业设置情况

学校按照国家规定和社会发展的需要，自主设置和调整学科专业。本科专业数达46个，覆盖了经、管、法、文、理、工六大学科门类。本学年学校主动适应新一轮科技革命和产业变革，新增知识产权和数据科学与大数据技术2个专业。

表 2-1 本科专业设置一览表

所在学院	专业名称	学科门类	开设时间
金融与投资学院	金融学★☆☆◇△	经济学	2004
	财政学	经济学	2006
	投资学	经济学	2012
	金融工程	经济学	2016
会计学院	会计学▲◇	管理学	2004
	财务管理◆	管理学	2004
	审计学	管理学	2012
保险学院	保险学☆■	经济学	2004
	精算学	经济学	2017
经济贸易学院	国际经济与贸易◆	经济学	2004
	经济学	经济学	2005
	经济与金融	经济学	2016
	国际商务	管理学	2017
工商管理学院	市场营销☆☆◇	管理学	2004
	工商管理■	管理学	2005
	人力资源管理◇	管理学	2005
	物流管理	管理学	2013
	酒店管理	管理学	2015
信用管理学院	信用管理△	经济学	2010
	资产评估☆	管理学	2014
互联网金融与信息工程学院	信息管理与信息系统☆	管理学	2005
	计算机科学与技术☆	工学	2006
	电子商务	管理学	2013
	互联网金融	经济学	2017
	软件工程	工学	2017
	数据科学与大数据技术	工学	2019
外国语言与文化学院	英语	文学	2005
	商务英语◆	文学	2014
	翻译	文学	2016
法学院	法学△	法学	2008
	电子商务及法律	管理学	2017
	知识产权	法学	2019
财经与新媒体学院	汉语言文学◆	文学	2006
	网络与新媒体	文学	2016
	文化产业管理	管理学	2017
金融数学与统计学院	数学与应用数学	理学	2006
	信息与计算科学	理学	2007
	经济统计学	经济学	2007
	金融数学◆	经济学	2013
	应用统计学	理学	2016

所在学院	专业名称	学科门类	开设时间
公共管理学院	行政管理	管理学	2005
	公共事业管理	管理学	2006
	劳动与社会保障☆	管理学	2005
	应用心理学◇	理学	2007
	劳动关系	管理学	2014
	社会工作	法学	2016

注：★国家级特色专业；☆省级特色专业；▲省级重点专业；△省级卓越人才培养计划；◆省级应用型人才培养示范专业；◇省级专业综合改革试点；■省级应用型人才培养示范基地

（三）全日制在校生情况

学校全日制本科生 20916 人，其中港澳侨生 131 人。本科生占全日制在校生的比例为 98.87%。

表 2-2 全日制在校本科生生源地分布表

省份	人数	省份	人数
北京市	17	湖北省	44
天津市	20	湖南省	39
河北省	34	广东省	19677
山西省	36	广西	36
内蒙古	38	海南省	51
辽宁省	33	重庆市	38
吉林省	32	四川省	34
黑龙江	34	贵州省	51
上海市	20	云南省	41
江苏省	36	西藏	25
浙江省	35	陕西省	32
安徽省	47	甘肃省	35
福建省	40	青海省	38
江西省	45	宁夏	33
山东省	34	新疆	58
河南省	52	港澳台侨	131

（四）本科生生源质量情况

1. 近三年招生情况

2019 年学校录取本科新生 4047 人，其中广东省录取本科生 3857 人，外省录取本科生 143 人，面向港澳台地区录取本科生 47 人。

表 2-3 近三年招生情况一览表

时 间	2017 年	2018 年	2019 年
招生人数	5800 (不含港澳台学生)	6000 (不含港澳台学生)	4000 (不含港澳台学生)
第一志愿上线率	100%	100%	100%
新生报到率	97.29% (不含港澳台学生)	96.47% (不含港澳台学生)	96.35% (不含港澳台学生)

2. 近三年普通类专业各省（市、区）录取平均分情况

2019 年我校省内文科的录取分数线高出全省文科本科线 90 分，理科的录取分数线高出全省理科本科线 137 分。在省外的招生中，我校生源稳中有升，大多数省份的录取分数线均在当地一本线以上，在同批次的院校中名列前茅。



图 2-1 近三年文科类在各省市录取平均分超出当地二本线分数情况



图 2-2 近三年理科类在各省市录取平均分超出当地二本线分数情况

三、师资与教学条件

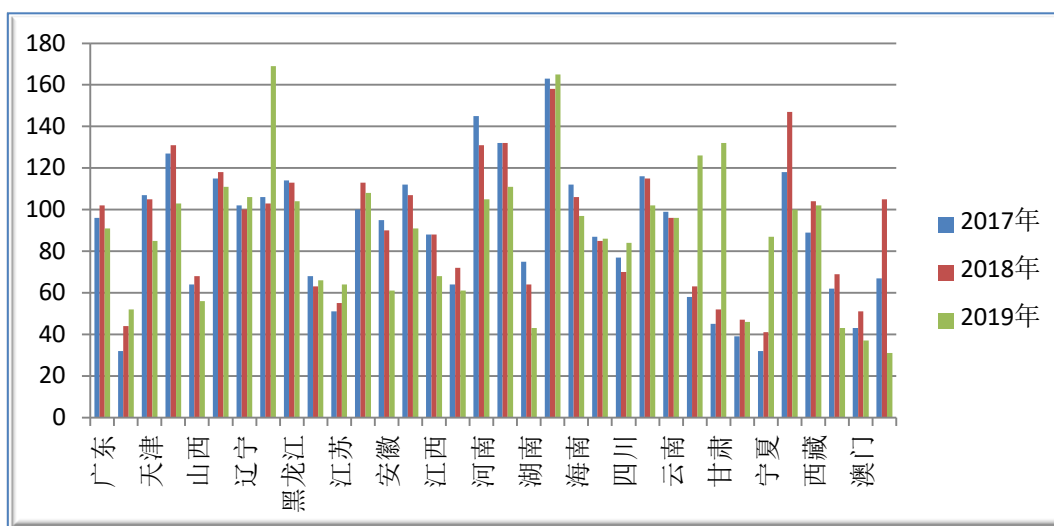
（一）师资队伍建设

学校坚持走内涵式发展道路，贯彻落实“教育优先战略”和“人才强校”战略，继续实施“引进与培育并重，多层次、多门类并进，引导与激励并举，创造人心向上干大事的氛围”的人才工作战略，以全面实施各类人才计划项目为重点，培养和汇聚学科领军人才和青年学术英才，全面提升教师队伍整体素质，为实现学校国内知名的应用型金融品牌大学提供坚强的人才保证和广泛的智力支持。

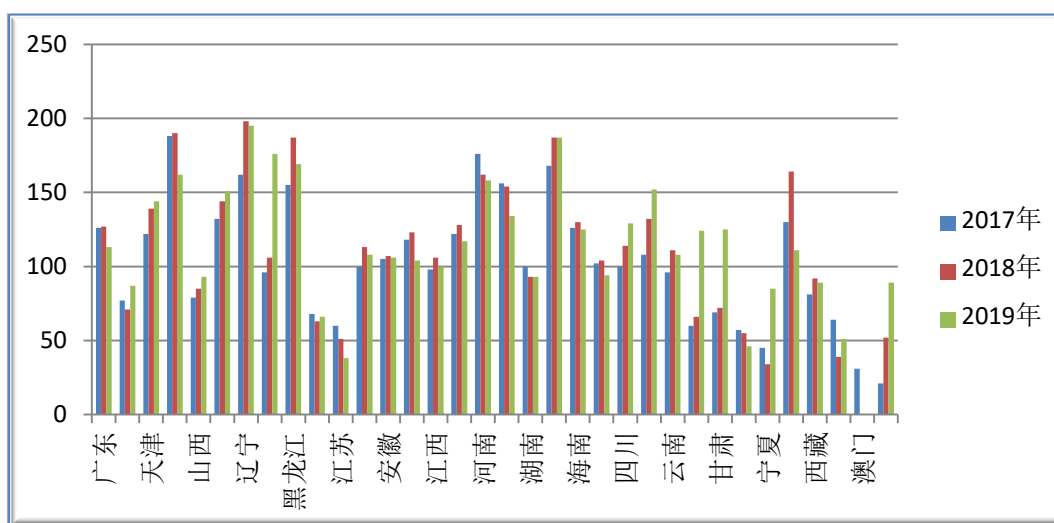
本学年师资队伍数量增长较快，引进专任教师 350 多人；师资队伍质量得到较大提升，引进与培养博士 160 多人，其中引进学术带头人培养对象 10 人、学术骨干培养对象 44 人；实施“双师双能型”教师引进与培育工程，选送教师到企业、行业接受培训、挂职和实践锻炼 160 多人；实施师资队伍国际化水平提升工程，组织教师赴德国、美国、英国、新加坡等国外著名大学、科研机构培训进修，共派出国内外访问学者 50 多人，其他形式的培训与进修学习有 2000 余人次。

目前，学校有教育部教学指导委员会委员 1 人，教育部新世纪优秀人才 1 人，享受国务院政府特殊津贴 1 人，“闽江学者”特聘教授 1 人，全国金融教育先进工作者 10 人，省级教学名师 4 人，省级教学团队 8 个，南粤优秀教师 11 人，南粤优秀教育工作者 2 人，广东省师德先进个人 3 人，广东省“千百十工程”省级培养对象 9 人，广东省人民政府决策咨询专家 1 人，广东省人大常委会财经咨询专家 2 人，广州市人民政府决策咨询专家 4 人，广州地区十大杰出中青年法学家 1 人，广东省高等学校“优秀青年教师”培养计划 13 人，广东省理论宣传青年优秀人才 2 人。

【教师代表一】 张春华

张春华，博士，副教授，广东金融学院马克思主义学院副院长。主要从事马克思主义中国化和基层治理研究，主持教育部、广东省哲学社会科学规划项目、广东省教育科学规划项目、广州市哲学社会科学规划项目等 10 项，在《人民日报》（理论版）《当代世界与社会主义》《学术界》《学术论坛》《理论与改革》等期刊发表论文 30 余篇，其中 CSSCI20 篇，参编教材 3 部。近几年以来先后获广东省委宣传部理论宣传青年优秀人才、广东省高等学校优秀青年教师、广东省第三届教学成果奖二等奖、广东省高校“百篇优秀德育论文”三等奖、广东省高等学校



青年教师教学基本功比赛优秀奖、广东金融学院教学名师、广东金融学院第四届教学成果奖二等奖、广东金融学院优秀教师，广东金融学院优秀指导老师，指导学生获得第十三届“挑战杯”课外学术科技作品三等奖，担任广东金融学院第三届校学术委员会委员。

主讲课程：毛泽东思想和中国特色社会主义理论体系概论、马克思主义基本原理概论、形势与政策。

【教师代表二】 王芬



王芬，博士，教授，“广东省高等学校优秀青年教师”培养对象，广东省科学技术厅项目评审专家。先后主持国家自然科学基金、广东省自然科学基金3项；省级教改项目1项；市厅级项目2项。作为主要成员，参与完成国家自然科学基金4项。近年来，针对神经网络的稳定性、随机动力系统的稳定与控制展开了一系列的研究工作，在《Neural Networks》《Neurocomputing》等权威学术期刊发表科研论文二十余篇。曾荣获“第二届全国高校数学微课程教学设计竞赛”全国二等奖、华南赛区特等奖。指导学生参与“全国大学生数学建模竞赛”获得省级一等奖。获得“广东金融学院优秀教师”荣誉称号。

主讲课程：高等数学、微积分、概率论与数理统计等。

【教师代表三】 范香梅

范香梅，博士，教授，广东金融学院金融专业硕士生导师，兼任对外经贸大学中小金融机构发展研究中心研究员，广东省科技厅自然科学基金项目和科技专项评审专家。主要研究领域：科技金融、农村金融、中小企业融资，中小银行发展战略。先后主持国家社科基金项目2项，主持完成教育部人文社科规划项目，中国博士后基金项目、广东省科技专项和省社科基金项目等省部级项目7项，参与完成国家社科基金重点项目、国家自然科学基金项目及省部级以上10多项。在《管理世界》《中国软科学》《财贸经济》《国际金融研究》等权威刊物和SSCI源刊发表论文30多篇，其中多篇被EI和人大复印资料全文转载；在人民出版社、中国金融出版社等出版专著5部；就科技金融发展和科技创新主题多次撰写政策建议提交省市领导并获重要批示。指导本科学学生参加全国大学生挑战杯竞赛获全国一等奖、银奖，获省级大学生创业计划竞赛优秀指导老师奖。



主讲课程：金融工程学、期货理论与实务、证券投资学、公司金融。

1. 数量与结构

学校师资队伍结构趋向合理，现有专任教师 1169 人，其中，“双师型”教师 122 人，占比为 10.3%；具有高级职称的专任教师 353 人，占比为 30.2%；具有研究生学位（硕士和博士）的专任教师 1056 人，占比为 90.3%。

表 3-1 教师队伍职称、学位、年龄结构

项目	专任教师		外聘教师		
	数量	比例 (%)	数量	比例 (%)	
总计	1,169	/	356	/	
职称	正高级	94	8.04	22	6.18
	其中教授	90	7.7	20	5.62
	副高级	259	22.16	61	17.13
	其中副教授	222	18.99	37	10.39
	中级	484	41.4	96	26.96
	其中讲师	375	32.08	46	12.92
	初级	24	2.06	26	7.3
	其中助教	19	1.63	14	3.93
	未评级	308	26.35	151	42.42
最高学位	博士	460	39.35	60	16.85
	硕士	596	50.98	165	46.35
	学士	93	7.96	112	31.46
	无学位	20	1.71	19	5.34
年龄	35 岁及以下	380	32.51	136	38.2
	36-45 岁	501	42.86	117	32.87
	46-55 岁	245	20.96	58	16.29
	56 岁及以上	43	3.68	45	12.64



图 3-1 近两学年专任教师学历情况



图 3-2 近两学年专任教师职称情况

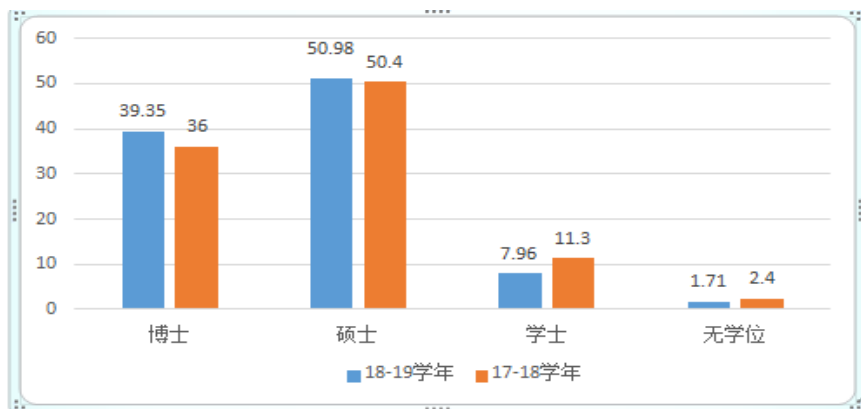

图 3-3 近两学年专任教师年龄情况

2. 生师比

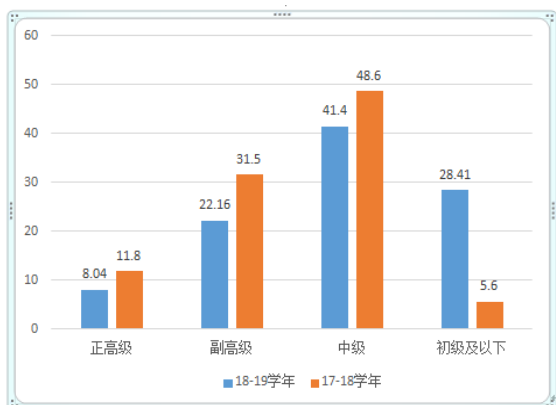
2018-2019 学年在校生 20916 人，折合在校生 24892.1 人，全日制普通本科生 20916 人，本科生数占全日制在校生总数的比例为 98.87。专任教师 1169 人，外聘教师 356 人，折合教师数 1347 人，生师比为 18.48。

3. 本科主讲教师情况

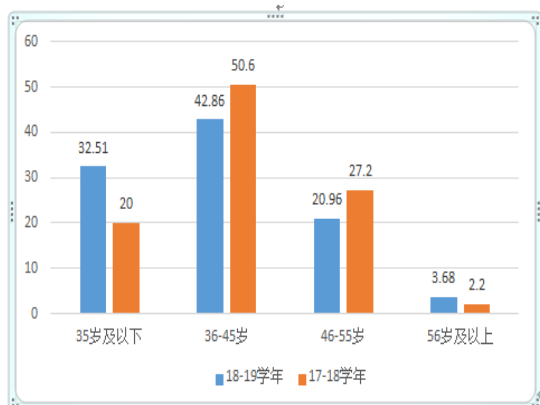
学校严把教师上岗关，按照“先培训，后上岗”的原则，新引进的青年教师必须参加广东省高等学校师资培训中心举办的岗前培训和学校组织的岗前教学能力培训，指派经验丰富的教师作为导师指导其开展教学工作，经考核合格后方能担任主讲教师。本学年主讲本科专业课程的教授 62 人，占授课教授总人数的比例为 68.13%；承担主讲本科专业课程的副教授 149 人，占授课副教授总人数的比例为 69.95%。

4. 教授承担本科课程情况

2018-2019 学年，主讲本科课程的教授占教授总数的比例 85.05%；教授主讲本科课程占总课程门次的比例为 8.27%；教授主讲本科课程占总课程门数的比例为 14.7%。

表 3-2 教授、副教授讲授本科课程情况一览表

类别	人数	项目	授课人数	百分比 (%)	课程门次 (门次)	百分比 (%)	课程门数 (门)	百分比 (%)
		学校	/	/	6,361	/	1,279	/
教授	107	授课教授	91	85.05	526	8.27	188	14.7
		其中：公共必修课	47	43.93	168	2.64	31	2.42
		公共选修课	37	34.58	107	1.68	49	3.83
		专业课	62	57.94	251	3.95	108	8.44

类别	人数	项目	授课人数	百分比 (%)	课程门次 (门次)	百分比 (%)	课程门数 (门)	百分比 (%)
副教授	241	授课副教授	213	88.38	1,397	21.96	443	34.64
		其中：公共必修课	91	37.76	446	7.01	55	4.3
		公共选修课	93	38.59	288	4.53	87	6.8
		专业课	149	61.83	663	10.42	301	23.53

5. 教师发展培训

(1) 鼓励在职提升，拓展学术研究视野

学校制定《广东金融学院教职工进修管理规定》，鼓励中青年教师在在职学习提升学历和攻读学位，对获得博士学位的教师给予3万元/人的奖励，并允许脱产学习一年，保障学习期间的工资待遇。资助教师到国内外重点大学和科研院所做博士后研究、访问学者或进修学习，到国内知名企业实践调研，参加教育部及相关机构开展的短期培训和学术会议。近三年，学校投入教师学习与培训经费750多万元，34名教师攻读博士学位、50多人次教师到国（境）外访问、讲学和交流，1000多人次教师在境内培训进修和交流，13人获国家留基委出国访学项目，13人进入广东省优秀青年教师培养计划。

(2) 开展培训活动，促进教师专业发展

学校坚持“促进教师专业发展，提高教师教学和科研能力，释放教师潜能，追求教学卓越”的工作方针，从“提升教学能力、提高科研水平、广金特色培训、应用型教师系列活动以及人文关怀”等五个方面开展培训活动。主要开展活动形式：邀请知名大学专家来校开展专题讲座、举办专题培训，拓宽教师科研、教学研究国际国内视野；举办名师说课报告会、全员说课活动，提升教师课堂教学能力；举办广金教师沙龙，搭建思想交流、教学研讨、成果共享的平台；开展专题教研活动，举办“教学观摩”、“教学研讨”活动；开展微格教学诊断，有针对性的听课和督导一对一课后辅导；开展课题申报专项辅导，邀请知名专家面对面、手把手地辅导；参加微课培训，改变传统教学内容和模式；开展雅思和出国英语培训，为教师在双语教学、出国访学、英文学术论文写作提升方面提供学习机会；举办全校中、青年教师教学比赛，为广大青年教师钻研教学技能，提高业务素质 and 教学能力搭建平台；为了使新进教师尽快完成职业身份的转变，掌握基本的教学方法、教学技能，学校专门制定新进教师入职培训方案，每年7月份为新近进教师进行为期一星期的入职岗前培训。本学年，共邀请国内外知名专家学者20多人次来我校作报告、讲座；共举办开展讲座、培训、沙龙、交流、辅导、教学比赛等活动近100多场次，覆盖人数2000多人次。

（二）教学经费投入

学校坚持“教学中心地位”和“教学投入优先地位”的原则，不断加大教学工作经费的投入力度。2018年，教学经费总额7286.97万元，本科专项教学经费总额为2395.74万元，保证了教学工作的正常运转和稳定发展。

表 3-3 本科教学经费投入明细表

项目名称		数量
学校教育经费总额（万元）		64001
教学经费总额（万元）		7,286.97
本科专项教学经费（万元）		2,395.74
教育事业收入	经常性预算内事业费收入（万元）	18,954.8
	本科生生均拨款总额（万元）	22,021.05
	本科生学费收入（万元）	12,184.86
	教改专项拨款（万元）	22
教学日常运行支出	总额（万元）	4,891.23
	生均教学日常运行支出（元）	2338.51
教学改革支出（万元）		390.06
专业建设支出（万元）		550.63
思政政治理论课程专项建设经费支出（万元）		71.80
实验经费支出（万元）		589.14
实习经费支出（万元）		340.06
生均实验经费（元）		281.67
生均实习经费（元）		162.58

（三）教学条件利用

学校在教学条件建设方面，投入了大量的人力、物力、财力，校园基础设施完善，能够满足教学需要。学校总建筑面积为314882平方米。教学行政用房共117644.26平方米，其中教室面积51489.28平方米，实验室及实习场所面积13648.96平方米，图书馆面积12556.53平方米；拥有学生食堂面积为14394.14平方米，学生宿舍面积为156772.9平方米，体育馆面积2643.41平方米；拥有运动场8个，面积共计67544.27平方米（见表3-4）。

学校固定资产总值151441万元，其中，科学、研究仪器设备资产总值13217万元，信息化设备资产总值11921万元。（见表3-5）。

表 3-4 教学行政用房情况一览表

项目名称		现有条件	
教学行政用房	总面积（平方米）	117644.26	
	其中	教室（平方米）	51489.28
		图书馆（平方米）	12556.52
		实验室、实习场所（平方米）	13648.96
		体育馆（平方米）	2643.41
		专用科研用房面积（平方米）	868.95
		会堂面积（平方米）	1699.09
	行政用房（平方米）	34738.05	
生均教学行政用房面积（平方米/生）	5.56		
运动场	面积（平方米）	67544.27	
	数量（个）	8	

表 3-5 固定资产及教学、科研仪器设备情况一览表

项目名称		现有条件
固定资产总值（万元）		151441
教学、科研仪器设备	资产总值（万元）	13217
	当年新增（万元）	774
信息化设备资产	总值（万元）	11921
	其中：软件（万元）	3258

1. 实验室建设与利用

现有教学类实验室 36 个，其中基础实验室 9 个，专业实验室 27 个；学生实践教学基地 3 个、实验教学交流中心 1 个。实验教学设备 3058 台（套）；软件 192 套。多媒体教室与语音实验室座位数 20273 个，教学用计算机 1915 台。建成了“国家级金融虚拟仿真实验教学中心”与“国家级金融学科实验教学示范中心”两大龙头实验教学示范中心，以及管理学科、国际经济与贸易、保险学、会计学、金融信息工程 6 个省级实验教学示范中心，形成了以国家级实验教学示范中心为引领、省级实验教学示范中心为支撑、校级实验教学中心为基础的多层次实验教学示范中心建设体系，成为培养学生实践能力的重要载体。

实验教学中心各类实验室面向全校师生开放。实验室利用率高达 85%以上，除正常教学计划外，所有实验室面向毕业设计、课程设计、创新创业训练、自主科研、自主创新实验、校企协同培训和各类学科竞赛等实践活动开放。周末、寒暑假均开放。

2. 数字化校园建设

学校高度重视教育信息化工作，整体规划，分步推进智慧校园建设。建设万兆核心、千兆到楼宇、百兆到桌面的高性能网络，与肇庆校区实现专线互联，教育网出口带宽 400M，办公和教学区域出口带宽 3G，学生单带宽 100M，总出口带宽 23400M，2019 年实现教学办公区域无线网络覆盖，为师生的教学、学习和生活提供便捷快速的网络环境。

学校加强管理服务平台和教学资源平台建设，提高管理效率和服务效能。不断建设、完善虚拟化管理平台和网络安全体系，完善统一身份认证、统一数据库和统一门户平台等三大平台，集成电子校务系统、教务管理系统、财务管理系统、资产管理系统、科研管理系统等多个应用系统，实现移动办公功能。新建采购管理系统、薪酬管理系统和医务所管理系统，着力提升教学、科研、管理的信息化服务水平。建设云教学资源平台，支持省级精品课程、视频公开课程、SPOC 课程、慕课等在线课程建设，引入通识教育自主学习型网络视频课程，促进教学信息化改革，稳定安全的网络基础设施为师生教学、科研和生活提供较好的信息化支撑环境。

3. 图书馆建设

图书馆坚持“读者第一，服务至上”理念，以优化资源、拓展服务为重点，从读者服务、业务管理、提高人员素质入手，全面均衡可持续发展。坚持走“学科门类齐全、高质量、高品位、专业特色化”馆藏政策，根据学科建设、专业门类，各专业学生人数，各类书籍借阅情况，努力改善馆藏结构。截至 2018 年末，图书馆共有纸质图书 188.349 万册，新增 34080 册，生均纸质图书 75.67 册，电子图书 1609529 册，电子期刊 1422830 册，数据库 57 个。以阅读推广微创新、新创办阅读推广刊物《凤凰书语》、线上线下举办知识竞赛等活动积极拓展文化服务，打造图书馆文化品牌。积极参与中国财经教育资源共享平台建设，推进我校与其他高校之间财经图书资料领域的全面合作。

表 3-6 学校图书情况一览表

项目名称	数量	项目名称	数量
纸质图书总量（册）	1883497	电子图书（册）	1609529
当年新增纸质图书（册）	34080	电子期刊（册）	1422830
生均纸质图书（册）	75.67	当年图书流通量（本册）	133803
数据库（个）	57	当年电子资源访问量（次）	4414036

四、教学建设与改革

（一）专业建设

学校弘扬“金融为根，育人为本”的理念，以应用型人才培养模式改革创新为主线，重点扶持优势专业，强化特色专业，整合新兴和交叉专业。一是实施专业拔尖计划，选择学科基础较好，特色突出的优势专业，进行扶持建设。二是实施专业提升计划，选择具有硕士点申报潜力的专业进行重点建设，或者虽然暂不具备较强实力，但具有强烈的社会需求和良好的发展势头的专业，给予大力支持，促进其快速成长。三是实施专业培育计划，根据产业、行业发展和人才需求变化，培育申报新的本科专业，积极创造条件申办目录外的急需专业。

本学年，新增“知识产权”、“数据科学与大数据技术”两个专业，至此专业总数达 46 个；会计学专业获批省级重点专业项目；财务管理、国际经济与贸易、金融数学 3 个应用型人才培养示范专业及应用心理学专业综合改革试点通过了省级项目结项验收。

1. 一流本科专业建设

2019 年，学校紧抓国家一流本科专业建设“双万计划”历史机遇，确定优先发展学科和专业，对现有的本科专业划分建设梯队，构建了一流专业国家、省、校三级建设体系。严格对照《国标》，指导各学院开展专业建设，并组织专业自评工作，5 个专业被推荐教育部参选国家级一流本科专业（见表 4-1）。

表 4-1 国家级一流本科专业建设点推荐一览表

序号	专业名称	专业负责人	学院名称
1	金融学	项后军	金融与投资学院
2	会计学	文芳	会计学院
3	信用管理	唐明琴	信用管理学院
4	法学	张长龙	法学院
5	国际经济与贸易	李文秀	经济贸易学院

2. 专业对标自评自查

本学年度，学校组织了全校 44 个专业“对照国标自查自评工作”，自查范围包括：师资队伍、课程设置、教学设施等方面。经专家评审，44 个专业中 42 个专业鉴定为达标、2 个专业不达标。专家组认为学校专业建设有特色、有成效，以金融类专业为核心、“+金融”的专业集群特色发展路径鲜明；但也存在着少部分专业师资不足、教学设施短缺问题，需要进一步优化专业结构，加大教学投入。

3. 新专业申报及论证

学校在专业设置上注重学科的前沿性、金融行业特色、经济社会发展的紧迫性。2019年我校重点申报了金融科技新专业，该专业是教育部2018年第一次通过备案审核的专业。新专业论证过程严谨而深入，论证专家来自行业企业、校内外知名教授及职能部门，重点从人才培养方案、专业定位依据、专业特色、专业支撑条件等方面开展论证。经论证，我校金融科技专业符合申报要求。

（二）课程建设

1. 专业课程结构

学校强化学科基础课程模块，创新设置专业应用课程模块，独立设置思想政治理论课程模块。形成以思想政治理论课程、通识教育课程、学科基础教育课程、专业理论课程、专业应用课程、职业导向课程等模块为核心的、凸显应用型特色的课程结构体系。人才培养方案中各专业通识课约52学分，约占总学分34%；学科基础课约33-35学分，约占22%；专业课约53学分，约占35%；应用类课程约为14学分，约占0.9%。目前课程存量共计4617门。其中，通识课程约占20%，专业课约占54%，学科基础课约占10%，职业导向课约占9%，校企共建课程约占2%，实验实践课约占5%。具体课程设置见表4-2。

表4-2 人才培养方案课程设置一览表

课 程 类 别		学分数
思想政治理论课程	思想政治理论必修课程	18
	思想政治理论选修课程	1
通识教育课程	通识必修课	15
	通识选修课	19
学科基础课程	学科基础必修课	21
	学科基础选修课	12
专业理论课程	专业必修课	20
	专业选修课	21
专业应用课程 (选修)	专业工具类实验课	8
	专业综合类实验课	
职业导向课程(选修)		6
必修课程小计		74
选修课程小计		67
课程小计		141
实践环节		11
总学分		152

2. 优质课程资源

(1) 精品课程建设

学校充分发挥省级教学团队、教学名师的作用，利用现代教育技术，建成一批体现学科优势、具有一定影响力的精品课程。目前，共建设 35 门省级以上精品课程，70 余门校级示范课程（见表 4-3）。

表 4-3 省级优质课程一览表

课程类型	数量	课程
精品课程	3	金融学、保险学原理、金融营销学
精品资源共享课	25	银行会计学、商业银行综合业务实验、ERP 企业经营沙盘模拟实验等
精品视频公开课	4	国学原典精讲、《传统文化、民族心理与管理创新》等
在线开放课程	3	《趣修经济学》（微观篇）、大数据工具应用等

(2) 应用型特色课程建设

目前，学校共建设应用型特色课程 863 门，约占课程总量的 18.7%，初步形成了具有金融特色的应用型课程资源库。同时，积极探索“行业导师走进来，校企共建课程”的新路径，与企业合作开发 80 余门具有行业性、应用型的特色课程（见表 4-4）。

表 4-4 校企协同开设的特色课程情况一览表

类别	数量（门）	协同单位	课程示例
特色实验课程	38	用友公司、金电科技、国泰安等	金融 ERP 经营管理沙盘模拟、保险精算综合实验、用友财务软件应用、金融理财综合实验等
职业资格证书课程	24	楷博（中国）教育集团	会计师与企业、管理会计、财务会计、公司法与商法、业绩管理等
创新短课	14	北京大学、中国农大、中央党校、重庆大学、中国社会科学院、广州信宝投资咨询有限公司等	听企业家讲经济、乡村文化研究、贸易金融实战策略与行业案例研讨等
工具类职业导向课程	3	上海卓越睿新数码科技有限公司	Excel 经管应用、大数据工具应用、SPSS 统计工具应用

(3) 在线课程资源建设

学校重视现代教育技术在教学中的应用，鼓励建设“互联网+”教学资源，大力推动在线课程的建设。在线课程资源建设持续增加，目前已在网络教学平台建设资源的课程共计 447 门。慕课实现零的突破，目前已有 5 门 MOOC 面向校内外上线（见表 4-5），选课学校近 200 个，学习人数累计 3 万以上，形成了一定的社会影响力。

表 4-5 代表性在线课程建设情况一览表

课程名称	课程类别	类别	上线平台	用课人数	点击量
趣修经济学	MOOC	省级	超星慕课平台 好大学在线平台	10700	900 万
大数据工具应用	MOOC	省级	智慧树在线教育	9552	76 所学校使用
思想道德修养与法律基础	MOOC	校级	超星慕课平台	2184	95 万
EXCEL 经管应用	MOOC	校级	智慧树在线教育	2680	29 所学校使用
SPSS 统计工具应用	MOOC	校级	智慧树在线教育	1000	0.3 万

【案例】慕课《趣修经济学》被太平人寿采用作为员工培训课程

我校与太平人寿保险有限公司就慕课《趣修经济学》作为该公司员工培训课程达成合作意向并签约。《趣修经济学》是我校与暨南大学合作并重点打造的首门经管类慕课，自 2018 年 9 月上线以来已获得来自高校和社会逾万人参与学习，并于 2018 年 12 月作为广东省首批慕课上线粤港澳大湾区在线开放课程联盟，已经与华南师范大学、暨南大学等近十所高校达成共用意向。



3. 课程开课情况

本学年，开设本科生公共必修课 147 门，2869 门次；公共选修课 306 门，1166 门次；专业课 826 门，2326 门次。共计开设课程 1279 门、6361 门次。

4. 课堂教学规模

本学年，专业课平均班规模 59.82 人，公共必修课平均班规模 71.15 人，公共选修课平均班规模 82.77 人。学校严格控制课堂教学规模，逐步创造条件实行小班教学，本学年，90 人以上课堂教学规模比例较上一学年有较大幅度地下降。

表4-6 近两学年全校课堂教学规模情况

班额	学年	公共必修课 (%)	公共选修课 (%)	专业课 (%)
30 人及以下	本学年	5.96	5.49	7.05
	上学年	10.97	5.86	3.52
31-60 人	本学年	36.32	25.81	59.33
	上学年	41.15	19.37	58.71
61-90 人	本学年	19.69	13.81	15.09
	上学年	11.31	18.32	10.85
90 人以上	本学年	38.03	54.89	18.53
	上学年	36.57	56.44	26.93

（三）教材建设

学校探索并实施了校、院（部）两级教材建设模式。集中力量侧重进行难度大的空白类、新兴类教材建设，二级教学单位结合自身优势进行专业特色教材建设。严格规范教材选用工作，严格执行“课程主讲教师”、“院部教材建设小组”、“教务处”和“学校教材建设委员会”四级审核制度，保证教材选用质量。同时，狠抓“境外原版教材”和“马克思主义理论研究和建设工程重点教材”选用工作，严格执行《广东金融学院境外原版教材选用管理办法》相关规定，凡是不符合要求的“境外原版教材”一律不得进入课堂。本年度共出版教材 22 部（见表 4-7）。

表 4-7 广东金融学院 2018-2019 学年度出版教材一览表

序号	教材名称	主编	出版社	出版时间
1	大学生体育与健康	曾播思、宋文利	华东师范大学出版社	2018.09
2	保险营销学（第二版）	廖敏、方有恒	复旦大学出版社	2019.01
3	保险学（第二版）	丁继锋	西南财经大学出版社	2019.01
4	新编保险英语	袁建华	西南财经大学出版社	2019.01
5	创新思维训练	吴晓义	国家行政学院出版社	2019.01
6	创业基础：理论、案例与实训（第 2 版）	吴晓义、肖伟才、何小姬、秦印、张菡	中国人民大学出版社	2019.01
7	企业会计综合实验	郭琛、许崴	立信会计出版社	2019.01
8	审计学（第三版）	郭莉、蔡竞云	立信会计出版社	2019.01
9	Java 程序设计基础（第 6 版）	李梅生、鲜征征、刘秋莲	清华大学出版社	2019.02
10	财务会计（第 3 版）	江金锁	清华大学出版社	2019.02
11	Java 程序设计基础（第 6 版）实验指导与习题解答	李梅生、鲜征征、刘秋莲	清华大学出版社	2019.03
12	商业银行模拟实训教程	王梅	中国金融出版社	2019.04
13	信用管理（第二版）	唐明琴、王纯红	高等教育出版社	2019.05
14	前厅管理（第三版）	刘伟	高等教育出版社	2019.07
15	算法基础与实验	郭艺辉、钟雪灵	电子工业出版社	2019.07
16	政府预算管理会计	郑俊敏	立信会计出版社	2019.07
17	旅游概论（第四版）	刘伟	高等教育出版社	2019.08
18	客房管理（第三版）	刘伟	高等教育出版社	2019.08
19	市场营销学——理论、方法与案例	周建波	人民邮电出版社	2019.08
20	银行会计（第二版）	岳龙	立信会计出版社	2019.08
21	会计学原理实验（第二版）	罗书章、江金锁、孟铁	经济科学出版社	2019.08
22	会计学原理（第二版）	岳龙	立信会计出版社	2019.08

（四）教学改革

1. 总体思路

学校以“立德树人”为根本，树立“以生为本”的理念，以课程创新和教学改革为关键着力点，全面探索新时代的教学形态。教学改革的总体思路是：宏观层面构建以行业需求为导向的应用型人才培养体系，形成了以 CPE 为核心的应用型人才培养课程体系，把行业需求纳入专业人才培养方案；中观层面从纵向与横向两个维度打造课程平台，纵向上深化 CPE 课程体系，横向上开发具有行业特色的综合实验课程、职业导向课程和综合案例课程；微观层面通过深度融合“互联网+”教育技术，创新教学方法和变革教学模式（见图 4-1）。



图 4-1 学校教学改革顶层设计与总体思路

2. 改革成效

（1）以实践成果为导向，推进教改项目建设

学校以实践成果为导向，推进教改项目建设。教改立项重视项目研究目标应用价值，教改结项重视实践效果。针对重大教育教改成果少的问题，有意识地引导二学院院长领导、专业负责人等牵头申报校级重点教改项目、省级综合改革项目，并且将这些项目作为省教学成果奖培育项目给予资助；鼓励从教材、课堂、社会实践等多维度实施教改，力争见实效、出成果。加强项目检查，督促按计划推进项目研究与应用。

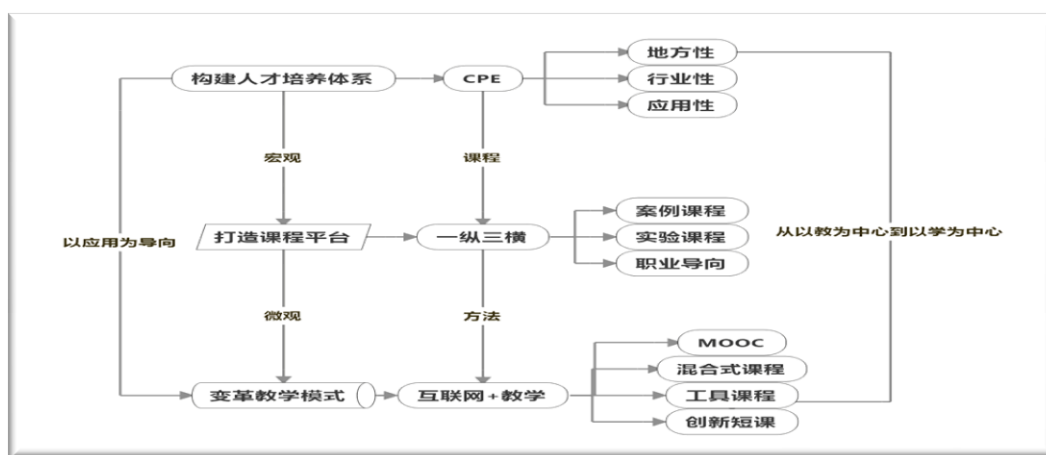
表 4-8 广东金融学院第九届省级教学成果奖获奖情况一览表

序号	项目类别	项目名称	主持人
1	一等奖	面向高阶能力培养的国家级金融虚拟仿真实验教学中心建设与创新	范忠宝
2	二等奖	基于校企合作与国际化认证的会计专业应用型人才培养模式创新与实践	许 威
3		教学相长，“慕”“课”共进——“互联网+”经济学课程教学模式改革与实践	李 艳

表 4-9 广东金融学院 2018 年度省级以上质量工程项目立项一览表

序号	项目类别	项目名称	负责人
1	教学团队	留学英语教研团队	雍和明
2	教学团队	应用型大学金融学教学改革创新与实践团队	项后军
3	教学团队	金融数学特设专业主干课程群创新教学团队	刘炎
4	重点专业	会计专业	许崑
5	在线开放课程	《趣修经济学(微观篇)》慕课建设	曹芳
6	在线开放课程	《思想道德修养与法律基础》慕课建设	王韵
7	在线开放课程	大数据工具应用	钟雪灵
8	大学生实践教学基地	广东金融学院——广发银行广交会会展金融实践教学基地	万静芳
9	大学生实践教学基地	中国人民财产保险股份有限公司广东省分公司实践教学基地	江正发

表 4-10 广东金融学院 2018 年度省级教学改革项目一览表

序号	项目类别	项目名称	负责人
1	综合类	“乡村文化研究与表达” 实践性课堂落地探讨	黄 灯
2		基于移动互联网的英语通识阅读混合教学支撑环境与教学方法研究	孙智慧
3		以专业评估与专业认证为抓手推动会计专业内涵建设与发展	文 芳
4		基于创新能力培养的本科毕业论文教学方式方法改革研究与实践	卿前龙
5	一般类	基于移动互联网的中级财务会计混合式教学研究与实践	陈 茜
6		大数据背景下财务管理学立体课堂的探索与实践	甄丽明
7		创新创业教育“项目体验”教学模式的构建与应用	秦 印
8		基于“虚实并重”的特色化产教融合生态发展模式研究与实践	谢添德
9		应用型高校产教融合第二课堂探索	方有恒
10		基于微课的大学俄语课程改革与实践	马雁飞
11		基于移动终端的混合式英语写作教学模式的构建和实践	余 薇
12		本科高校金融类专业实践教学规范研究	蔡敏容
13		评“人”还是评“教”——基于广东省高校调查数据的评教有效性研究	吴立军
14		“互联网+”时代微型移动学习在《国际贸易》课程中的应用研究	甘小立
15		中华优秀传统文化与高校思政课教学的融合研究	陈世柏

(2) 融合信息技术，打造混合式教学团队

2018 年 5 月学校建立混合式教学团队，目前有 15 支团队面向校内启动“线上+线下”混合式教学实践。通过融合信息技术，创新教学理念、教学方法和教学模式，大力推动课堂革命，打造出“线上+线下”教学创新的标志性成果。

成功入选粤港澳大湾区高校在线开放课程学分认定试点院校；举办首次混合式教学在线直播公开课活动，“线下”有学校教学督导亲临课堂现场听课，“线上”有全校教师通过直播平台进行在线观摩并参与互动，在线观摩及互动的教师人数超百人，反响热烈；主办“混合式教学应用与课堂教学模式创新”研讨会，全国 50 余所高校教务处负责人、骨干教师等 300 余人参加会议；在线开放课程《趣修经济学》被上海交大列为典型课程建设案例，并特邀在中国高等教育学会校际合作研究分会举办的校际合作西部行——在线开放课程建设及应用研讨会上做主题发言；教学改革成果之一《教学相长，“慕”“课”共进——“互联网+”经济学课程教学模式改革与实践》荣获 2019 年广东省教学成果二等奖。多所省内外高校来我校交流学习混合式教学管理经验。



表 4-11 广东金融学院混合式教学团队一览表

序号	团队名称	负责人
1	《会计学原理》混合式教学团队	何钰子
2	《毛泽东思想和中国特色社会主义理论体系概论课》混合式教学团队	禹芳琴
3	双师同堂型民事诉讼法理论与实践课混合式教学团队	程雪梅
4	健美操课程混合式教学团队	朱岩
5	《会计英语（ACCA）》混合式教学团队	陈耘
6	《创新思维》混合式教学团队	陈竞秀
7	《政治学原理》混合式教学团队	李斯霞
8	综合英语混合式教学团队	施志媛
9	国际金融学“对分课堂”翻转课堂混合式教学团队	刘昊虹
10	中级财务会计翻转课堂混合式教学团队	杨 燃
11	软件工程 SPOC 课程混合式教学团队	王 泽
12	《信用担保》翻转课堂混合式教学团队	何 南
13	创业案例翻转课堂混合式教学团队	何小姬
14	金融学（双语）混合式教学团队	李欢丽
15	金融企业财务报表分析翻转课堂混合式教学团队	钟 纯

（3）产教融合，推动创新短课建设

通过产教融合开发创新短课，推进课程内容体系更新。创新短课面向行业案例研讨、专业创新实践、创新研究方法与工具等课程，通过创新教学手段，改造、重构课程内容，将最新研究成果或学科知识在职业或行业的应用案例、将行业职业最新内容和岗位标准融合课程内容体系，增强学生学习的前沿性、目标性与直观性，提高学生的专业应用能力。14 门以行业实践为导向的创新短课面向全校开课，引入行业导师近 30 名，共同设计、讲授课程，学生覆盖面 1000 人以上。

【案例】创新短课《听企业家讲经济》

《听企业家讲经济》是经贸学院院长卿前龙主持的一门教改创新短课。课程通过引进一批优秀企业家团队进课堂，让在校大学生更真切地感受经济现实，了解经济前沿，促进理论联系实际，增进年轻大学生对国家宏观经济政策的理解。课程的开设搭建了良好的校企融合交流平台，利于企业发现和遴选人才，利于拓展大学生的实习和就业渠道。



(4) 积极改进教学方法，转变学生学习方式

一是推动教学方法改革创新。学校致力于推动教学方式方法的更新，贯彻“学生中心、学习中心、问题中心”的新型教学理念，引导教师教学方法从传统的“灌输式教学”向“探究式教学”转变。如，案例教学法。《金融理财综合案例》等多门案例课程，将现实中的案例场景和案例研讨融入课堂教学，培养学生运用专业知识尝试解决实际问题的能力；PBL 教学法。教师采用 PBL (Problem-Based Learning 或 Project-Based Learning) 学习情境的教学方法实施课堂教学，如《EXCEL 经管应用》等多门课程，实施问题导向和项目体验教学；翻转课堂与讨论式教学法。《管理决策实验》等多门课程，教师充分利用现代教育技术，依托线上教学平台建设多种形式的线上教学资源，并以此为基础实施翻转课堂；实验实训教学法。各专业通过创新性实验、验证性实验、综合实验、虚拟仿真实验、模拟实训等教学设计开展实验教学。《金融 ERP 经营管理沙盘模拟》等多门实验课程，引入行业最新专业技术工具，提升学生综合运用能力。

二是转变学生传统学习方式。通过推动教学方法的转变来促进学生学习方式的转变，引导学生从被动学习向自主学习和协作学习转变。如，线上线下混合学习。通过在线教学平台，创设多维、动态、活跃、自主、个性化的学习情境。《趣修经济学（微观篇）》等课程，学生课前线上学习慕课，课堂共同研讨问题，课后线上巩固、拓展知识；沉浸式学习。采用虚拟仿真实验教学、模拟法庭教学、模拟沙盘实验教学等方式为学生提供一个接近真实的学习环境。《企业经营沙盘模拟》等课程，借助虚拟学习环境，让学生通过高度参与、互动、演练而提升专业实践技能；体验式学习。通过实验教学、实践教学等教学模式，为学生提供体验式学习的机会与平台。《内观减压疗法实验》等课程，通过把学习点活动化处理，引导学生对体验活动中的现象进行深度反思；协作学习。通过翻转课堂、讨论式教学和 PBL 等教学模式转变，引导学生合作学习。《财务报告分析》等课程，采用小组研讨方式，教师引导学生探究，通过协作学习完成知识内化与能力培养。

（五）实践教学

1. 构建三位一体实践教学体系，提升学生应用能力

学校紧紧围绕创新驱动、互联网+、大众创业万众创新等国家战略，依托行业优势，将实践教学融入应用型人才培养全过程，构建了“实验、实习与实践”三位一体的递阶式实践教学体系（见图 4-2）。



图 4-2 广东金融学院实践教学体系

一是深化实验课程平台内涵建设，实现理论教学与实验教学一体化。强化综合案例、综合实验课程建设项目内涵建设。建设了系列的职业导向课程群、实验课程群和案例课程群。

二是建立协同育人实践教学平台，培养学生综合素养和职业能力。学校从创新校企协同融合机制入手，确立了现代职业教育与学科教育相融合的人才培养理念，大力推进协同育人基地建设。

三是基于“三个面向”的“双创”教育路径，构建“融通”与“开放”的大金融平台。面向全体学生，开展创新创业通识教育；面向有创新创业意向的学生，开展创新创业专业教育，将创新创业融入专业教育；面向初步创新创业体验的学生，开展各类创新创业实践活动。

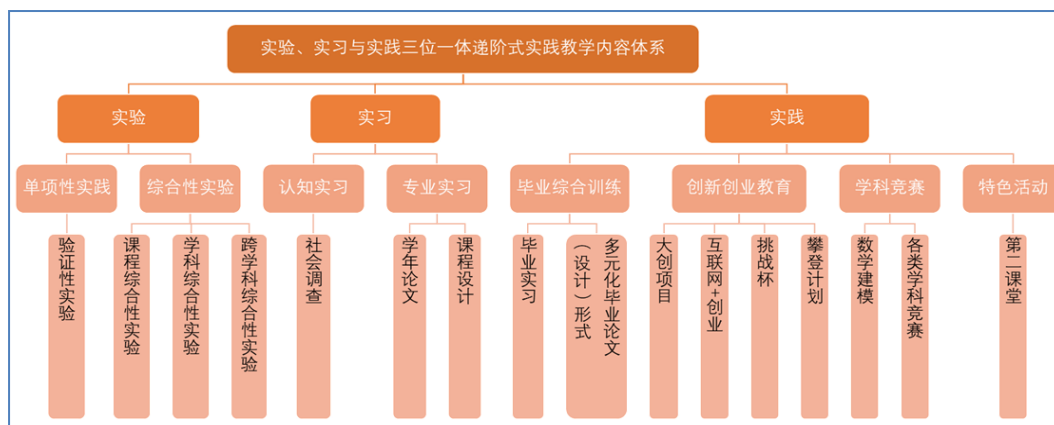
2. 搭建实践（实验）平台，实现与行业、企业共赢

学校围绕应用型大学建设目标加强实践教学内涵建设，以提升学生应用能力为依归，搭建校内外实践（实验）教学平台，培育了金融类应用型“一纵三横”省级协同育人基地，与多家协同机构与企业达成共建协议。

本学年，与中国银行广州天河支行、建设银行清远市分行、工商银行广州东城支行、中银三星人寿保险有限公司广东省分公司、致同会计师事务所共建实践教学基地；省级大学生实践教学基地——广州社情民意研究中心协同育人实践基地顺利通过验收。目前学校建有校外实践教学基地 161 个，其中国家级基地 1

个，省级基地 9 个；国家级实验教学示范中心 2 个，省级实验教学示范中心 5 个。依托实践（实验）教学平台，产生了一系列具有特色的阶段性成果。

表 4-12 国家级、省级示范性协同育人基地

序号	基地名称	学院	级别
1	上海浦发银行广州分行实践教学基地	会计学院	国家级
2	广州市人力资源市场服务中心实践教学基地	公共管理学院	省级
3	深圳佳信隆企业管理咨询有限公司 实践教学协同培养基地	信用管理学院	省级
4	阳光财产保险股份有限公司 广东省分公司协同培养实践教学基地	保险学院	省级
5	广州普金科技大学生实践教学协同育人基地	互联网金融与信息工程学院	省级
6	广东金融学院——萝岗区人民检察院实践教学基地	法学院	省级
7	广州市社情民意研究中心协同育人实践基地	公共管理学院	省级
8	广东仲裁机构协同育人实践基地群	法学院	省级
9	中国人民财产保险股份有限公司 广东省分公司实践教学基地	保险学院	省级
10	广东金融学院会计学院广发银行 广交会会展金融实践教学基地	会计学院	省级

【案例】保险学院依托优质实习基地，探索实习新模式

保险学院建立了一批优质的实习基地，探索出多元化、多层次实习模式：一年级学生，安排参观类的实习，主要了解保险公司机构设置，业务流程；二年级学生，安排项目为导向的实习，学生在后续的专业课学习中重点思考与项目有关的内容，寻找解决问题的方法；三年级学生，以顶岗类实习为主，实习岗位包括保险展业、承保、理赔、客户服务管理等全流程工作，学习市场分析、保险谈判技巧、风险核保核赔、业务处理等业务技能；四年级学生，安排以就业为导向的实习。多元化、多层次实习模式为学生提供的实习岗位能够涵盖整个保险业务流程，确保每个学生都有实习机会，真正将实习落到实处，取得实效。目前，该模式已在各实习基地推广落实。

3. 以行业人才需求为导向，构建跨学科实验教学体系

学校通过产教融合，紧密结合金融机构应用实践，应用现代技术打造培养“金融+管理+IT”的高素质复合型金融创新人才的金融 ERP 跨学科仿真实验教学平台（见图 4-3）。平台首次从实验教学的视角系统地研究并实践对金融行业高素质应用型人才的培养，构建了以培养“知识、能力、素质”为核心的跨专业、跨学科金融 ERP 实验教学课程体系。平台所有实验项目打破学科、专业、班级界限，以小组形式完成实验，通过角色扮演、任务导向，学生置身该平台，体验金融企业经营管理，实现沉浸式、交互式教学。平台在校企协同开发实验教学软件、复合应用型金融人才培养模式、实验课程建设、实验教学模式、实验教材及资源建

设、教学方法改革、跨专业团队协作教学等方面在国内都是一次全新的尝试。



图 4-3 金融 ERP 实验教学平台设计

4. 深化毕业论文多元化改革，提升学生实践能力

学校以应用型为导向，深化毕业论文多元化改革，改革成效明显，获得兄弟院校关注、社会认可，省级教改项目《经管类高校本科毕业论文多元化及有效性探索与实践》在 2018 年结项评审中获“优秀”。采取多种形式保障毕业论文质量：加强学术道德和学风建设，开展本科毕业论文抄袭检测工作；优化毕业论文（设计）的选题机制与策略，完善本科毕业论文（设计）的评价体系；将毕业论文（设计）环节延伸到教学实践中去。

2019 届毕业论文共计 5674 篇，来源于生产和社会实践的论文占 60.1%，其中，市场营销、公共事业管理等 10 个专业来源于社会实践的毕业论文选题超过 80%，实现了学术与职业教育的有效衔接。本学年，遴选校级优秀论文共 28 篇，院级优秀论文篇数 171 篇；学生公开发表论文 29 篇。

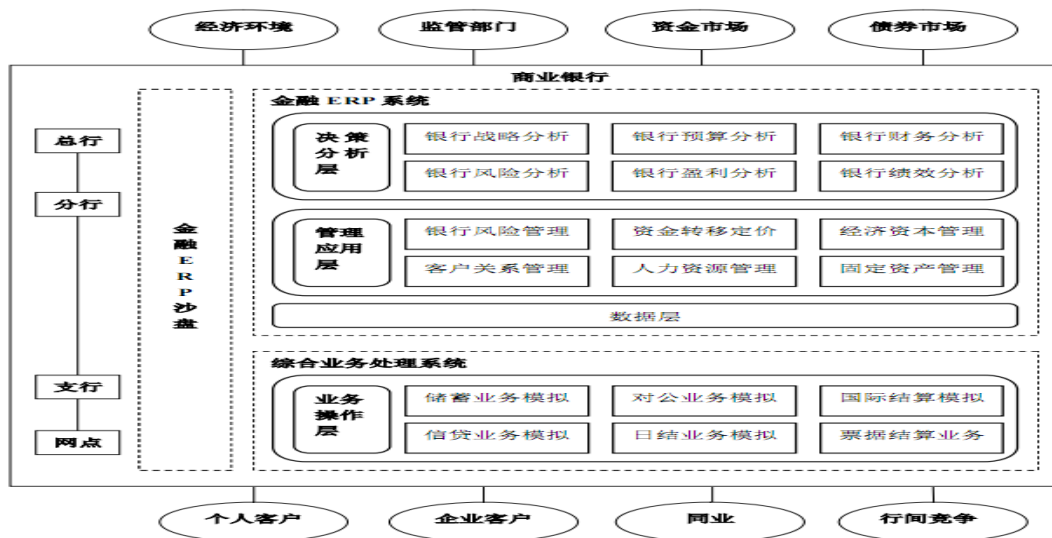
表 4-13 2018-2019 学年学生公开发表论文一览表

序号	姓名	论文名称	发表期刊
1	余佳仪	时间银行在高校的创新	《青春岁月》2018 年 03 月
2	黄晓洁	金融风险成因、传导路径与管理	《中国经济社会论坛》 2018 年第 5 期
3	陈晓丽	企业人才流失保险产品的设计	《中国保险》2018 年第 6 期
4	黎凤琪	企业应对人才流失的保险产品的设计研究	《上海保险》2018 年第 6 期
5	陈馥柔	粤港澳大湾区建设框架下金融业发展的动力机制研究——以深圳市为例	《新经济》2018 年 7 月
6	吴晓燕	大学生责任意识影响机制分析	《南方论刊》2018 年第 10 期
7	孙晓婷	互联网冲击下个人保险代理人发展前景探究	《上海保险》2018 年第 10 期

序号	姓名	论文名称	发表期刊
8	陈妙思	大学生责任意识影响机制分析	《南方论刊》2018年第10期
9	郑名帆	框架效应下大学生可支配收入对风险决策的影响	《商业经济》2018年第11期
10	李东妮	基于投资组合理论和CAPM的社保基金股市投资绩效分析	《商业经济》2018年第12期
11	伍燕薇	金融自我效能与投资者的处置效应：以通用认知风格为中介变量	《Frontiers in Psychology》 2019年1月
12	刘华源	关于新形势下调整收养政策的探析	《区域治理》2019年1月
13	刘付婷	生态翻译理论与中国文化特色词的翻译——以《习近平谈治国理政》第二卷中的英译为例	《文教资料》2019年第1期
14	陈慧林	高新技术企业的综合税负分析及税务筹划——基于BK公司的税务筹划方案设计	《经济师》2019年第2期
15	陈舒兰	《精准扶贫政策下广东偏远山区农村发展现状、问题及对策研究——以省级扶贫村兰亭村为例》	《社会科学》2019年2月
16	苏嘉欢	功能对等理论的视角下《习近平谈治国理政》第二卷英译研究	《读与写》2019年第2期
17	吴珊珊	关联理论下中国文化特色话语的汉英翻译研究——以《习近平谈治国理政》第二卷的英译为例	《读与写》2019年第2期
18	徐 驰	广州高校安全隐患因素分析研究	《科学大众·科学教育》 2019年第3期
19	廖梦书	从单一行政管理到多方协同治理：基于全过程视角的中国疫苗监管困境与出路探析	《智富时代》2019年第4期
20	陈哲萍	大数据背景下企业商业秘密的法律保护	《法制与经济》2019年4月
21	魏 菁	共享经济下的网约车消费现状调研——以广州地区为例	《青春岁月》2019年4月
22	洪燕萍	浅析老年旅游市场的困境与对策	《当代旅游》2019年第5期
23	杜暖芸	金融科技时代下的大饼网络众筹问题研究	《金融科技时代》 2019年第5期
24	曾佩瑜	文本类型理论视角下政治演讲文本的翻译研究	《海外英语》2019年第7期
25	何志佳	互联网金融背景下大学生理财现状及其影响因素	《市场周刊》2019年8月
26	李林双	志愿者权益保护问题的调查与分析——以广州市为例	《河北企业》2019年第9期
27	梁梓涛	利率市场化下商业银行内部资金转移定价应用研究	《中国商论》2019年第10期
28	陈丹彤	基于KMV模型的债券违约风险度量	《商业经济》2019年第11期
29	陈 容	试析汉译英中模糊修辞的翻译处理	《海外英语》2019年第12期

（六）创业教育

1. 构建创新创业教育体系

学校坚持“面向全体、分类施教、结合专业、强化实践”的指导思想，始终将创新创业教育融入人才培养体系，贯穿人才培养全过程，形成了鲜明行业特色的创新创业教育模式，着力培养具有社会责任感、具备创新创业精神和创业意识的金融专业人才。



图 4-4 创新创业教育体系

2. 做强创新创业通识教育

突出创业精神、创业意识与创新能力培养，实现创业教育与创新教育的整合；突出学生的主体性，实现线上与线下的结合；注重慕课和基于移动互联网的教学管理工具开发和使用，最大限度地满足学生碎片化学习需要。教学改革富

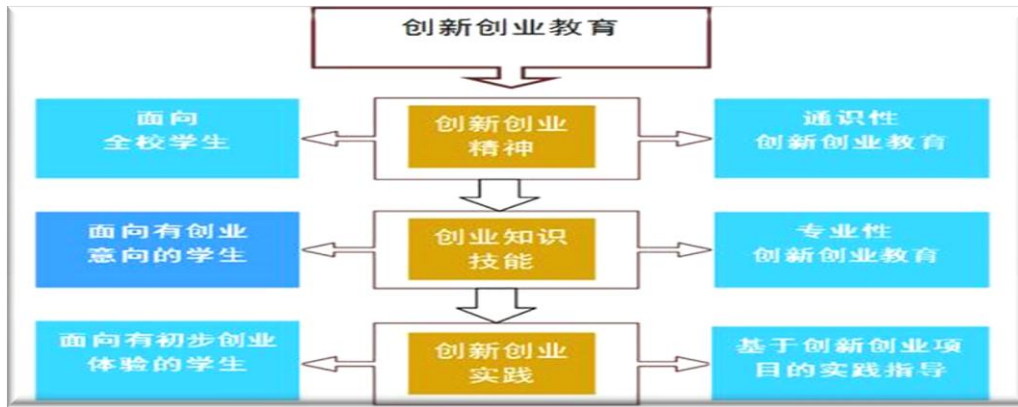

图 4-5 创新创业教学体系

有成效。立项广州市高校创新创业教育重点课题“通识性创新创业课程的模块化建设与共享机制研究”，获优秀项目成果奖。

打造了一支专兼职结合的双创导师队伍。目前，学校创业教育学院专职创业导师 16 人，兼职导师 36 人，其中入选国家级创业导师 2 人，2 人受聘东北财经大学创业导师，与金融行业、及相关企业的校外兼职导师 100 余人。创业教育教学团队获批为省级创新创业教学团队。项目团队成员合作编写了多本模块化教材，如《创业基础：理论、案例、实训》《创新思维》《创新思维训练》等。

探索双创专业教育发展。开办“创业投资国际创新班”；开展双创教育社会服务，持续举办“初创企业经营者素质提升培训班”，“SYB 培训班”等。

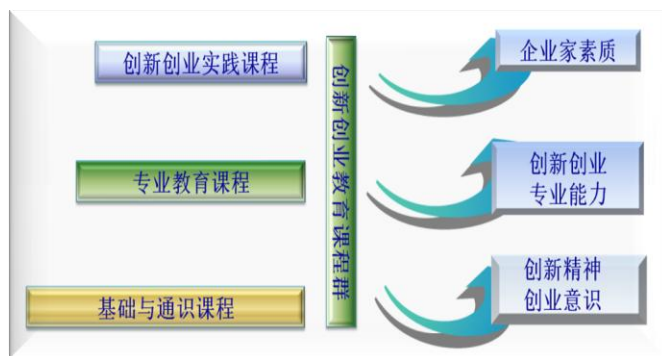
3. 搭建双创实践活动平台

学校搭建了大学生创新创业训练计划、学科竞赛、挑战杯等多样化的创新创业实践活动平台。开展各级大学生创新创业训练计划项目，承办全省“创青春”挑战杯大赛，举办由成功创业校友主讲的“金子之光”系列报告会。面向全省高校开放大学生创新创业实践基地——融创空间，做到“期期有论坛，月月有路演，周周有讲堂，天天有沙龙”。



图 4-6 创新创业实践活动体系

4. 喜获双创实践累累硕果

积淀系列“融创”实践成果，双创育人显成效。“融创空间”优先入驻广金财税有限公司、众筹平台、金子训练营等 50 余家互联网+、金融+特色团队。2018 年粤港澳大湾区大学生融资对接会项目，受到省教育厅领导的关注。

本年度，举行了第五届中国“互联网+”大学生创新创业大赛广东金融学院启动仪式暨“冠昊生物杯”大学生创业大赛决赛，学生参加人数超 2000 人；开展了“大众创业万众创新活动周”系列活动，反响热烈；我校“花落晨夕”项目荣获 2019 年粤港澳大湾区大学生公益创新创业总决赛创益成长类项目银奖。

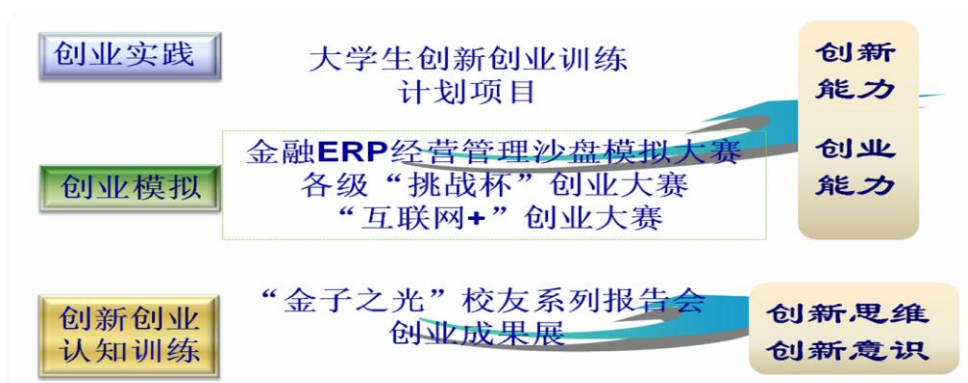
【案例】我校开展“大众创业万众创新活动周”系列活动

学校开展“大众创业万众创新活动周”系列活动，以创新创业政策宣传、大学生创业沙龙、创新创业竞赛、创新创业教育成果展、创新创业项目展示与项目路演等多种形式开展精彩纷呈的“双创”活动，全面展示我校为推动创新创业所做的工作和取得的成效。利用校园网、微信等多种形式营造“活动周”良好氛围。



活动周期间肇庆市副市长陈宣群一行调研融创空间

【案例】“花落晨夕”项目荣获 2019 年粤港澳大湾区大学生公益创新创业项目大赛银奖



我校“花落晨夕”项目荣获 2019 年粤港澳大湾区大学生公益创新创业项目大赛总决赛银奖。团队旨在通过回收婚礼现场大规模废弃鲜花，将其加工制作成再生花产品，采用“原料来源—生产过程—成品营销”这一创业与公益相结合的项目模式，达到资源利用合理化与可持续的目的。

五、专业培养能力

（一）确立专业培养目标

学校紧扣办学定位，确定人才培养目标：坚持“面向金融、面向地方、面向需求”的办学思路，秉承“金融为根、育人为本、应用为先、创新为范”的办学理念，培养学科专业基础扎实、应用能力强、富有创新精神和责任感财经类应用型人才。

各专业人才培养目标以《高等教育法》为基本依据，对照《普通高等学校本科专业类教学质量国家标准》，结合学校办学定位，立足区域经济社会发展和行业人才需求，确立各专业人才培养目标：坚持以行业需求为导向，加强综合素质教育，加大实践能力和创新创业精神的培养力度，合理构筑学生的知识、能力、素质培养体系，培养学科专业基础扎实、应用能力强、富有创新创业精神和责任感、德智体美劳全面发展的具有国际视野的高水平财经类应用型人才。

（二）明晰专业发展现状

学校现有本科专业 46 个，涵盖经、管、法、文、理、工等六大学科门类。本学年，学校新增知识产权、数据科学与大数据技术两个专业；会计学专业获批省级重点专业项目，财务管理、国际经济与贸易、金融数学 3 个应用型人才培养示范专业及应用心理学专业综合改革试点通过了省级项目结项验收。目前学校 46 个专业中有 18 个专业获得省级以上优质专业类项目，占比为 39%。专业结构以经济、管理类专业为主体，金融类专业集群为核心，其他学科类专业尤其是理工类专业为经管类专业的发展提供有力支撑。

表 5-1 本科专业布局一览表

学科门类	经济学	法学	文学	理学	工学	管理学	总计
所含本科专业数	12	3	5	5	3	18	46
比例(%)	26.09	6.52	10.87	10.87	6.52	39.13	
省级重点学科数	2	1	--	--	--	1	4

同时，专业建设与发展也面临一定的困难与挑战。一是个别专业的目标定位、建设规划和思路不够清晰，专业特色不够鲜明。二是学校专业动态调整机制不够健全，专业设置未能紧贴经济社会与相关行业发展变化同步优化，缺乏有效的退出机制。三是优质课程数量相对不足，通识教育课程、工具课程、职业导向课程的数量还不能完全满足学生的需求。

今后，学校将采取针对性地措施加以改进：一是加强顶层设计，进一步优化专业布局 and 结构，重点扶持优势专业，强化特色专业，整合新兴和交叉专业，兴办社会急需专业；围绕创新链、产业链调整，完善专业结构，提高专业教育教学质量及整体竞争力。二是适当控制专业发展规模，建立健全专业动态调整机制，建立行业和企事业单位参与学科专业设置评议制度，进一步精简压缩专业方向，集中资源办好优势专业；新专业要严把入口关，对拟增设专业进行系统论证；完善专业退出机制，开展常态化专业评估。三是加大课程建设投入，通过项目驱动的形式，分批建设工具课程、实验课程与职业导向课程；校企协同共建应用型课程；引进通识教育课程，缓解通识教育资源紧张的现状。

（三）打造优势专业集群

学校以行业需求为导向，集中力量打造金融品牌专业集群。学校目前已建成一批国家级、省级特色优势专业（见表 5-2），以经管类专业为主，覆盖 6 个学科门类。

表 5-2 特色优势专业建设一览表

序号	项目类别	级别	数量(个)	名称
1	特色专业	国家级	1	金融学
		省级	7	金融学、保险、市场营销、劳动与社会保障、信息管理与信息系统、资产评估、计算机科学与技术
2	重点专业	省级	2	金融学、会计学
3	卓越人才培养计划	省级	3	卓越金融理财人才培养计划、卓越信用管理人才培养计划、应用型卓越法律人才培养计划
4	应用型人才培养示范基地	省级	2	保险精算应用型人才培养示范基地、具有互联网思维的金融管理应用型人才培养示范基地
5	应用型人才培养示范专业	省级	5	财务管理、国际经济与贸易、金融数学、商务英语、汉语言文学（经济秘书）
6	专业综合改革试点	省级	5	金融学、会计学、市场营销、应用心理学、人力资源管理

（四）优化人才培养方案

2018 年，学校依据应用型人才培养理念，对标《普通高等学校本科专业类教学质量国家标准》，进一步完善应用型人才培养方案，形成以下特色：

一是坚持学科导向与行业需求导向相结合。强化学科基础课程模块，把原属于通识教育模块的思政课程、学科基础课程分别独立出来，形成思政课程和经、管、法、文、理、工等六个学科门类的学科基础课程。同时，整合职业导向课程，

以模块化的“课程簇”形式呈现，形成套餐式、菜单化的课程设置模式。二是强化通识教育课程建设。通识必修课程模块包括语言与思维训练课程和身心健康课程。通识选修课程包括哲学与文史经典、语言与文化交流、艺术与审美鉴赏、职业与人生发展、科技与创新创业等五大核心课程模块。三是合理规划专业课程模块。围绕专业核心课程建设，整合相关的专业基础课程、主干核心课程、专业技能课程和实验实践课程，合理分配理论与实践学时，构建更加科学有效的专业课程体系。四是独立设置“工具类实验课程”模块。旨在培养现实案例环境中学生运用专业软件工具解决专业问题的能力和应用能力。五是建立创新创业实践学分认定与转化机制。独立设置创新创业课程，全面推进创新创业训练等教学环节，建立大学生创新创业实践活动学分认定及与相关课程的学分转化机制。

表 5-3 全校各学科 2018 级培养方案本科专业培养方案学分统计表

序号	学科	必修课学分比例	选修课学分比例	实践教学学分比例
1	经济学	52.48	47.52	21.4%
2	法学	54.60	45.40	21.4%
3	文学	52.48	47.52	21.4%
4	理学	52.48	47.52	25.1%
5	工学	52.48	47.52	25.1%
6	管理学	52.48	47.52	21.4%

【案例】保险学院优化人才培养方案，应用型人才培养特色更加鲜明

保险学院组织教师先后到中国人保广东省分公司、中国太平洋保险广东省分公司调研座谈，听取业界对保险精算人才培养的意见建议。根据精算人才需要更多掌握金融计量和金融创新知识的发展要求，2018 级精算学专业增加了投资学、公司金融、金融工程等专业选修课程，使人才培养的专业特色更加鲜明。保险学专业的人才培养方案，增加了互联网保险、财产保险核保核赔、人身保险核保核赔等课程，注重应用型课程建设，突出应用型人才培养。

（五）构建专业课程体系

学校构建专业课程体系，强化学科基础课程模块，创新设置专业应用课程模块，形成以通识教育课程、学科基础教育课程、专业理论课程、专业应用课程、职业导向课程等模块为核心的、凸显应用型特色的课程结构体系。

目前，学校形成了较大规模的课程库，课程存量达 4617 门，立项建设了 35 门省级精品课程、70 门校级精品课程，课程质量得到进一步提升；持续优化课程结构，重点建设通识教育课程、专业应用课程和职业导向课程等三类课程；大力培育应用型特色课程，通过与企业紧密合作，开发具有较强应用性和创新性的课程内容体系。初步构建起由专业工具类实验课、专业综合类实验课和职业导向课程组成的应用型特色课程体系。

（六）创新人才培养模式

1. 以行业需求为导向，协同创新应用型人才培养模式

学校建立了以行业需求为导向的协同育人应用型人才培养模式（见图 5-1）。



图 5-1 行业协同育人应用型人才培养模式

一是探索多元主体全过程协同培养。通过与企业、行业协会等共同制订培养方案，共同参与教学和教学管理，将企业先进的理念、经验和管理流程等实践知识引入课堂教学，实现全过程协同培养。

二是形成了“实训+实验+实习”的三位一体的实践教学体系。持续探索课程单项实验、课程综合实验、专业综合模拟实验、跨专业跨学科综合实验、职业实践、创新创业实践等六个阶段层层递进的实验教学体系。

三是“产学研”协同特色平台。缔结校企联盟，开展协同式培养。开展“课程+实习+就业”的 3+1 校企协同培养。校企联合制定大四学生的培养方案，共同参与课程开发和教学管理，学生毕业即到相关单位就业，达到校企共赢互惠。

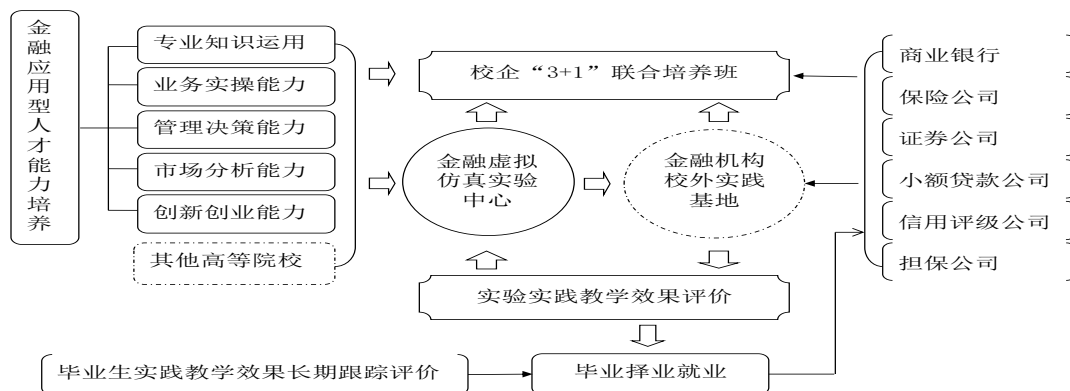
四是“第二课堂”载体平台。以职业素质实践和创新实践为核心内容，将“隐性”的课外实践活动变为“显性”的课程化管理，系统设计规范第二课堂活动，将实践活动纳入学分管理。推行学历证书、学位证书与职业资格证书“三证”制度，人才培养方案中设置相关职业资格课程。开展以专业素质和职业素养为目标的各类学科竞赛，促进专业素质的不断提高。

2. 以应用型人才培养为目标，构建多元化的协同育人模式

一是成立产业学院。为持续推进人才供给侧改革，提升产教融合、校企合作水平，2018 年学校制定了《广东金融学院产业学院建设与管理办法》，建立了完备的产业学院管理机制，成立保理与供应链金融产业学院，打造了金融新业态应用型人才培养的“广金模式”。

二是创办校企协同培养班。创办与行业企业对接的特色协同培养班（见表5-4），实现人才培养与行业的无缝对接。与深圳佳信隆等知名企业开办校企协同培养班；与认证机构开办“金融学 CFA 创新实验班”和“会计学 ACCA 创新实验班”等卓越人才培养班；协同创办各类创新创业精英班，构建“创业认知课程群集+创业模拟训练+创业公司实战”的课程模式，强化创业素质与创业能力培养。

【案例】开办“精算学专业 FRM 实验班”，培养复合型国际化人才

学校与上海高顿教育培训有限公司共同创办“精算学专业 FRM 实验班”，着力打造四个特色：培养目标，“国际化+认证型人才”，通过专业教学，帮助学生获得金融风险管理师（FRM）、中国准精算师（ACAA）、北美准精算师（ASA）等权威认证，培养复合型国际化人才；课程设置，“精算学专业课程+FRM 考试课程”。课程教学，“英文原版教材+双语教学”。教学组织，“常规教学+考证教学”。



表 5-4 近三年校企协同创办各类培养班情况一览表

1. 校企协同培养班

序号	教学班名称	协同单位
1	佳信隆教学班	深圳佳信隆企业管理咨询有限公司
2	广州市人保教学班	中国人保财险广州市分公司
3	广东省人保教学班	中国人保财险广东省分公司
4	太平洋财保教学班	中国太平洋保险广东省分公司
5	资产评估教学班	广东省信用担保协会
6	实验银行综合实验班	人民银行广州分行清算中心下属金电科技公司
7	金融 ERP 综合实验班	用友金融科技信息有限公司
8	金融市场模拟综合实验班	深圳国泰安信息技术有限公司

2. 卓越人才协同培养班

序号	教学班名称	协同单位
1	卓越金融理财师协同培养班	中国国际金融理财师标准委员会 考立咨询（广州）有限公司
2	会计学 ACCA 创新实验班	楷博（中国）教育集团
3	金融学 CFA 创新实验班	楷博（中国）教育集团
4	精算学专业 FRM 实验班	上海高顿教育培训有限公司
5	鲲鹏信用担保卓越人才培养班	广州市融资担保中心

3. 创新创业精英班

序号	教学班名称	协同单位
1	校企合作创业精英班	广州汉略企业管理咨询有限公司
2	校企合作创业训练班	广州市海珠区人力资源和社会保障局

三是构建产教融合实验教学平台。学校将协同创新思想引入实验教学平台建设，提出了“校企协同、共赢驱动”的产教融合模式。依托两个国家级实验教学中心资源优势，与企业共建实验教学平台（见表 5-5）。校企共同设定教学目标，共同完善教学体系，共同研发与金融行业高度贴近的实验项目，共同建设课程资源，共同开发实验教材，共同实施教学，实现企业和学校之间的知识对接、能力互传、资源共享；构筑学校-企业循环培养系统，实现企业全程参与人才培养。

表 5-5 校企合作开发实验教学平台一览表

序号	平台名称	协同单位	定位
1	广金实验银行教学平台	广州市金电科技有限公司	训练商业银行诸多岗位所需的基础业务技能
2	金融 ERP 教学平台	用友金融科技有限公司	培养学生经营管理、风险控制、财务管理、客户关系管理等决策能力与战略思维
3	金融市场实战训练平台	国泰安信息科技有限公司	提升学生金融产品创新能力
4	保险综合业务仿真实验教学平台	深圳智盛有限公司	训练保险业务操作技能、保险公司经营管理能力和精算技术应用能力

四是大力推进产学合作协同育人项目建设。本学年，我校 6 个项目入选教育部高等教育司 2018 年第一批产学合作协同育人项目（见表 5-6）。

表 5-6 教育部 2018 年第一批产学合作协同育人项目立项一览表

序号	项目类型	项目名称	公司名称	负责人
1	教学内容与课程体系改革	基于互联网+《新媒体技术》课程的建设与研究	大连东软科技发展有限公司	王春梅
2	教学内容与课程体系改革	金融学专业课程翻转教学模式研究报告	浙江核新同花顺网络信息股份有限公司	王颖
3	教学内容与课程体系改革	基于互联网+《多媒体技术》课程的建设与研究	广州名动教育咨询有限公司	王春梅
4	师资培训	拟试行移动教学法青年师资培养项目	广东力拓网络科技有限公司	江金锁
5	师资培训	应用型特色课程混合式教学团队建设与提升	江苏知途教育科技有限公司	李艳
6	创新创业教育改革	《CSR3.0 与可持续创新创业》课程开发	深圳国泰安教育技术股份有限公司	龙成志

3. 创新教学模式改革，提高学生的专业应用能力

学校通过建设教学创新团队，深度融合“互联网+”教育技术，从主体、要素和载体“三位一体”对课程内容与教学模式进行改革与创新，建设思路见图 5-2。



图 5-2 教学模式改革与创新路径

教学创新主体以校内教学创新团队的专业教师为主，并引入校外行业导师，形成“专业+行业”的教学团队。大力开发以创新短课和经管类工具课为载体的职业导向课程建设提高学生的专业应用能力。教学创新要素坚持“以学为中心”教育理念，通过“互联网+”先进教育技术为抓手，辅之以翻转课堂、案例教学、PBL、讨论式教学等教学方法与手段，推动课堂革命。教学创新载体落脚于课程建设，打造具有校本特色的慕课（MOOC）、SPOC、创新短课和经管工具课程，将学科研究新进展、行业发展新经验、社会需求新变化及时纳入课程内容，探索建设线上“金课”、线上线下混合式“金课”以及社会实践“金课”。

目前，创新类课程立项遍及全校二级教学单位，学生覆盖面超过 5000 人，学生满意度达 90%以上。学校累计投入 200 多万元。其中，2018 年学校立项慕课 6 门，2019 年入库 12 门；立项 SPOC、翻转课堂或混合式教学团队项目 15 个，参与教师近 80 人，学生覆盖面 3000 人以上；立项创新短课项目 14 门，引入行业导师近 20 人，学生覆盖面 1000 人以上。

（七）提升学生综合素质

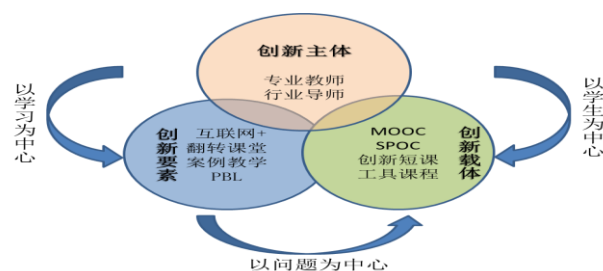
学校秉持立德树人、以生为本的教育理念，构建理想信念、学术活动、社会实践、志愿服务、美育、体育、人文素养、心理健康等方面的学生综合素质提升体系。

坚持“德育为先”，加强学生思想引领。学校坚持以习近平新时代中国特色社会主义思想铸魂育人，把德育工作贯穿于教育教学工作的全过程。在专业课程教学和第二课堂的活动中融入思想引领，构建三全育人格局。探索“互联网+”思政教育新模式，积极开辟广金易班、广金学工等网络思政新阵地。“诚信感恩教育”校园文化品牌荣获广东省高校校园文化建设优秀成果一等奖，全国二等奖。

加强学业指导，提升学生学习能力。在新生入学教育中专门开设学业导航、专业教育两个专场。各二级学院为学生配备了导师，有不少导师还组建了学生科研和创新团队，如经贸学院副院长李文秀教授指导的“经济学精鹰团队”，团队 23 名学生共获得 5 项省级项目立项，公开发表论文 4 篇。

开展育心工程，促进学生健康成长。建设二级学院心理咨询室，将心理健康教育咨询工作关口前移，构建学校—学院—班级—宿舍立体式心理健康教育体系。近年来，举办学生心理工作队伍等培训 60 余场；接待面谈咨询 1200 多人次。我校心理咨询中心多次荣获省心理健康教育与咨询工作“先进集体”称号。

活跃学术氛围，提升学生学术素养。学校定期举办“金融大讲堂”、“金星大讲堂”、“行长讲坛”等学术讲坛。近年来，38 个项目获广东省大学生科技创新培育专项资金项目立项，学生公开发表论文 13 篇，获授权专利 1 项；在“数

学建模”、大学生数据挖掘大赛和英语竞赛等省级以上学科竞赛中获奖 800 项。

紧扣学科特色，打造专业品牌活动。学校以专业培养为导向，积极开展以专业为特色的校园文化活动，如金融与投资学院的模拟证券大赛、会计学院的银行技能比赛、经济贸易学院的“精贸杯”国际商贸大赛等，提升学生专业学习兴趣。

实践育人，打造金融服务校园文化。近年来，学校组建了 724 支社会实践服务队，近 7000 名师生参与“三下乡”社会实践活动。我校获 2018 年广东省大中专学生志愿者暑期“三下乡”社会实践活动优秀单位，29 份调研报告获“普惠金融·青春践行”大学生暑期社会实践征文奖，学校荣获优秀组织奖。



张欣副书记为红色筑梦之旅团队授旗

学生综合素质较高，社会评价良好。近年来，6 名本科毕业生被海外知名大学直接录取为全额奖学金博士，1 人被团中央授予“中国大学生自强之星”荣誉称号，1 人荣获 2018 年广东大学生年度人物奖项；学生乒乓球队和健美操队在全国大赛夺冠；金融学 CFA 实验班代表队荣获华南赛区冠军，并代表中国与北大、上财、西财等高校代表队前往悉尼参加 CFA 协会全球高校投资分析大赛。

长期以来，我校被喻为“华南金融黄埔军校”，建校以来累计培养输送了 20 余万名职业素养优、业务能力强的应用型人才。第三方调查显示，用人单位对毕业生工作表现的满意度为 98.77%，约 60%的毕业生从事金融和类金融行业，校友遍布金融机构高管层，是名副其实的“行长摇篮”。

六、质量保障体系

（一）政策措施得力，巩固人才培养中心地位

1. 党的领导确保人才培养中心地位

学校全面贯彻党的教育方针，坚持贯彻落实党委领导下的校长负责制，培养德智体美劳全面发展的社会主义建设者和接班人。一是通过党委中心组理论学习等多种形式深入贯彻落实全国教育大会精神和习近平总书记关于教育的重要论述，进一步强化“以立德树人为根本任务”的观念，巩固人才培养的中心地位。二是全面加强和改进思想政治教育工作，落实《关于加强和改进新形势下思想政治工作实施方案》，切实把思想政治教育贯穿于人才培养全过程；坚持校党委书记、校长和各二级



雍和明校长开讲 2019 年思政“第一课”

学院党政负责人上好第一堂思想政治理论课；开展易班、党校培训、青马学堂等活动，加强学生思想和价值观引领；建设马克思主义理论实验教学中心暨党建教育活动中心，构建习近平新时代中国特色社会主义思想“五进”创新平台。三是加强教学单位党组织建设和领导班子建设，发挥党组织在办学方向和人才培养上的引领、监督和保证作用。

2. 顶层设计凸显人才培养中心地位

学校始终坚持将教学工作作为发展规划和深化改革的核心主题。一是制定贯彻《广东金融学院章程》。《章程》明确规定，学校的根本任务是培养人才，学校党委是学校的领导核心，把握学校发展方向，决定学校重大问题，支持校长依法独立行使职权，保证以人才培养为中心的各项任务完成。二是制定实施《“十三五”发展规划》《高水平应用型行业特色金融品牌大学实施方案》《“冲补强”提升计划建设方案》等纲领性文件，科学规划教学改革顶层设计，把提升教学质量摆在突出位置。三是学校第三次党代会，将“全面提升应用型本科教育质量”作为新时代学校发展的目标与重要任务之一，写入学校第三次党代会《党委工作报告》中，提出“‘以本为本，扎实推进四个回归’，围绕本科专业建设‘双万计划’和专业认证，加大投入，加强本科专业建设，促进本科教学规模、质量与特色协调发展，推进一流专业和一流课程建设”。

3. 组织机构强化人才培养中心地位

健全校、院、系教学管理体系，强化人才培养中心地位。一是在学校的内部治理上，加强学术组织建设，设立学术委员会、教学指导委员会。充分发挥教学指导委员会在专业建设、人才培养方案审定、教学质量检查与评估以及教风建设等方面的重要作用。二是在教学质量保障上，设立二级学院，进一步确立二级学院在人才培养中的主体地位；设立教学质量监控与评估中心，组织开展评估工作；设立校、院两级教学督导，开展常规性的听课和专项检查，确保教学质量。

4. 教学制度落实人才培养中心地位

学校完善以章程为统领的现代大学制度体系，以制度建设落实人才培养中心地位。一是制定和修订教学运行、教学建设与改革、教学保障等方面相关教学管理制度，促进教学管理规范化、科学化。二是健全教学奖惩制度。制定实施《广东金融学院本科教育奖励管理（暂行）办法》等系列制度，鼓励教师积极开展教学改革，引导教师从“以教为中心”的讲授方式向“以学为中心”的合作教学模式转变，创新教学方式方法。三是完善教师岗位考核办法。在职称评审、教师进修、收入分配等方面向一线教师倾斜，有力地保护了教师教书育人的积极性，激励与鞭策教师投入更多精力关心学生成长，提升本科教学质量。

5. 资源投入保障人才培养中心地位

学校在编制和资金紧张的情况下，攻坚克难，加大资源投入，保障人才培养中心地位。一是多举措壮大教师队伍，保障人才培养需要。积极调整人才引进政策、创新人才引进机制，全部编制用于高层次人才和博士的引进上，近三年，投入近 5700 多万元用于高层次人才引进，以保障人才培养需要。二是坚持“以教学为中心”的经费使用原则，确保教学经费优先投入、逐年增长。三是着眼未来发展，大力改善办学条件。与清远市人民政府共建规划用地 1385 亩、建筑面积 45 万平方米的清远校区，与天河区人民政府共建图书信息中心；投资 400 万元打造“大学生融创空间”，改善了大学生创新创业环境；升级学校网络，打造智慧校园，为学生提供良好的保障和服务。

（二）领导聚焦中心，高度重视本科教学工作

1. 坚持把本科教学工作作为“一把手”工程常抓不懈

一是明确学校党政一把手为教学质量的第一责任人，办学思路中优先考虑教学工作，将本科教育教学工作列入党委、行政的重要议事日程，每年召开一次教学工作会议，每月召开一次教学例会。学校党委会议、校长办公会议专题研究教学工作，每年度的教学工作总结大会，党政主要领导出席会议并做重要讲话。二

是明确分管教学工作的校领导和教务处长为教学工作直接责任人，突出二级学院党政一把手在教学工作中的具体领导作用，层层抓落实，确保教学中心地位。

【案例】2018年度工作总结会强调狠抓人才培养质量

在2018年度工作总结会上，校长雍和明强调，要始终坚持以人才培养为中心，全面深化教育教学改革。抓好课堂教学质量，抓好人才培养方案源头建设，提升我校教学研究和教学建设项目质量。党委书记李建军指出，学校党委紧紧围绕“人才培养”中心工作进行党的建设，落在教学工作，就是要抓好教学工作，提高教学质量。她强调，“学校党建的根本任务是立德树人，没有人才培养、没有教学工作，党建就成了空喊口号”。



2. 坚持校领导深入基层调研教学工作

一是制定实施校领导联系教学单位制度。学校领导通过深入基层，督促政策的落实与推进情况，有力地促进了各职能部门和二级学院时刻绷紧教学中心地位这根弦。二是召开人才培养专题调研会，校党委书记亲自主持召开本科人才培养专题调研会，围绕提高本科教学质量、推进人才培养模式改革、促进产教融合等方面提出对策与建议，协同联动解决关键性问题。三是落实领导听评课制度。校领导通过听课、评课掌握教学情况，指导并督促提升课堂教学质量。四是校领导带队检查教学工作，协调解决教学中出现的问题。五是建立了校领导与师生沟通联系的桥梁。实行校领导接待日制度，开通校长信箱，及时回复师生反映的问题。

【案例】校党委书记李建军到马克思主义学院调研



校党委书记李建军到马克思主义学院调研，就推进习近平新时代中国特色社会主义思想“五进”工作、落实全国高校思想政治工作会议精神、加强和改进思想政治理论课建设、马克思主义理论学科建设、马克思主义学院建设等进行专题调研。李书记要求全校必须抓住思想政治理论课这一主渠道，牢固确立思想政治理论课“立德树人”的根本任务，深化教学科研改革，多措并举提升思想政治理论课教学质量，提升人才培养质量，培养中国特色社会主义合格的建设者和可靠的接班人。

（三）围绕目标制定质量标准，规范人才培养

1. 主要教学环节质量标准

教学环节标准系统分为理论教学、实践教学和课程考核环节三个子系统。理论教学环节，制订课程简介、课程教学大纲、教学工作规程等教学文件，从课程基本要求、授课计划、教材选用到课前准备、课后辅导、作业批改等过程都制定出明确的质量标准。实践与实验教学环节，制定实施《本科学生实习教学管理办法》《本科生实习基地建设与管理办法》和《本科生创新创业学分实施细则》，制定实施《本科毕业论文（设计）工作管理办法》。实验教学环节，制定了《实验教学管理办法》。课程考核环节，制定实施《本科课程考核管理规定》等办法，严格把好课程考核的质量关。

2. 教学建设质量标准

根据应用型办学定位及人才培养目标，构建专业建设、课程建设标准及教材选用标准。专业建设标准，制定实施《专业建设管理办法》、《专业建设评估指标》、《应用型人才培养示范专业建设评价标准》。课程建设标准，制定实施《课程设置、管理与建设暂行办法》《通识教育课程建设与管理办法》《在线开放课程建设管理办法》明确课程建设的基本要求和质量标准。制定了《课程建设评估指标》及职业导向示范课程、综合实验示范课程、综合案例示范课程建设评价标准。教材选用标准，修订了《教材建设委员会章程》和《教材管理办法》，明确教材选用与评价标准，优先选用新版国家规划教材，优先选用“马工程教材”，严格选用程序。

3. 教学管理质量标准

制定《教师教学工作规范》、《教学差错与教学事故认定与处理办法》、《全日制学生考试违规认定与处理办法》等制度，明确教学纪律、管理等要求。

4. 学生学业质量标准

制定《课程考核管理办法》《学士学位授予管理办法》《本科生第二课堂学分管理办法》等制度，明确毕业应该修读的课程和最低学分要求，构成了学业质量标准。

（四）完善质量保障监控体系，保障人才培养

学校坚持以提高教学质量为目标，将教学和信息反馈的整个过程中影响教学质量的一切因素控制起来，建立了由组织保障系统、质量标准系统、教学执行系

统、教学条件与资源保障系统、教学评价系统和信息反馈系统构成的教学质量保障体系，构建了一个有明确任务、职责、权限，相互协调、相互促进的教学质量管理有机整体，形成了契合学校实际的教学质量保障体系。（见图 6-1）。



图 6-1 广东金融学院教学质量保障体系

（五）健全质量监控链条，完善质量监控体系

教学质量评估与监控是学校教学管理的重要环节，围绕教学质量标准，学校健全质量监控链条（见图 6-2），实行质量监控常态化、过程化和系统化，形成多层次、全过程、立体式的质量监控机制，推动学校教学质量的改进与提升。

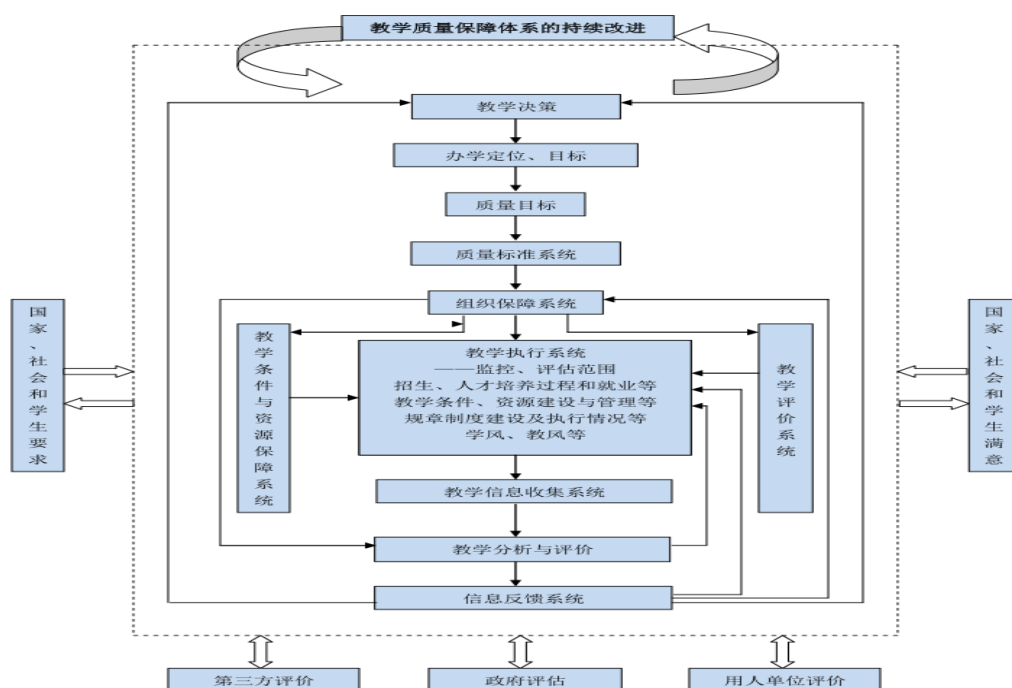

图 6-2 广东金融学院教学质量监控体系框架

学校调动全校各部门和组织机构的力量,采取多种方式监控教学各环节质量(见表 6-1),保障教学质量逐步提升。

表 6-1 广东金融学院教学质量监控实施关键节点一览表

监控方式	具体措施	范围
修订人才培养方案	对照国标每学年微调一次人才培养方案,教务处编制《本科人才培养方案的指导性意见》,各专业人才培养方案依此修订。	各教学单位 相关职能部门
日常检查	教学督导分时段分区域对教师课堂教学秩序进行督导,对发现的问题及时反馈,并发布在《教学质量监控与督导简报》上。学校制定并严格执行《教学差错与教学事故认定与处理办法》。	全校
例行检查	每学期例行 3 次大型教学检查,开学检查、期中教学检查和期末考试检查。由校领导带队开展教学检查,及时解决教学问题。期中检查重点落实“两课、两会、三查”,即教学观摩课和评议课,教学研讨会和学生座谈会,教学秩序检查、教学基础文件检查和教研活动质量检查。教学单位自行组织,检查资料存档备查,相关职能部门抽检。期末考试期间根据巡考情况及时发布考试快讯。	全校
学风督查	落实学院走访课堂制度,每日巡查、每周通报,制定并严格实施《广东金融学院学生违纪处分办法》。	全校
教学督导	校、院两级教学督导听课后被听课教师面对面反馈交流,听课评价表上交存档。	部分教师
	每月一总结,向全校发布《教学质量监控与督导简报》,并呈报校领导。	全校、校领导
听课制度	每学期校领导和教学单位领导以及同行均按听课制度完成听课任务,并与任课教师及时交流,听课记录表由相关职能部门和教学单位存档。	校领导 各教学单位
学生评课	每学期开展学生网上评课,评价结果反馈各教学单位,作为教师职称评定、评优评奖的重要参考。位列本单位后 10%的,组织督导听课和同行听课帮扶。	各教学单位 相关职能部门
	教师可查阅学生对本人的评价分数和评语,根据学生意见,改进教学方法,提升教学质量。	全体教师
学生信息员	学生信息员通过教务管理系统及时反馈发现的问题,学校将问题及时反馈相关教学单位;每月《教学质量监控与督导简报》专栏反馈学生信息。	全校
学生座谈会	每学期期中教学检查各教学单位组织召开学生座谈会,搭建了学生和教学单位沟通平台。	各教学单位
毕业论文和试卷抽检	每学期各教学单位自行组织对试卷和毕业论文进行自查,学校定期组织抽查,抽查范围涵盖各教学单位和各专业,检查结果反馈至各相关教学单位院领导。	各教学单位 相关职能部门
专项评估	开展新增专业评审、专业建设评估、课程建设评估、质量工程项目评估及新增学士学位授予专业评审,提高教学建设水平。	各教学单位 相关职能部门
毕业生就业质量调查	学校委托第三方机构,合作开展关于“毕业生就业与培养质量跟踪测量评估”的研究咨询项目,全面、客观、公正地评价我校人才培养质量。	各教学单位 相关职能部门

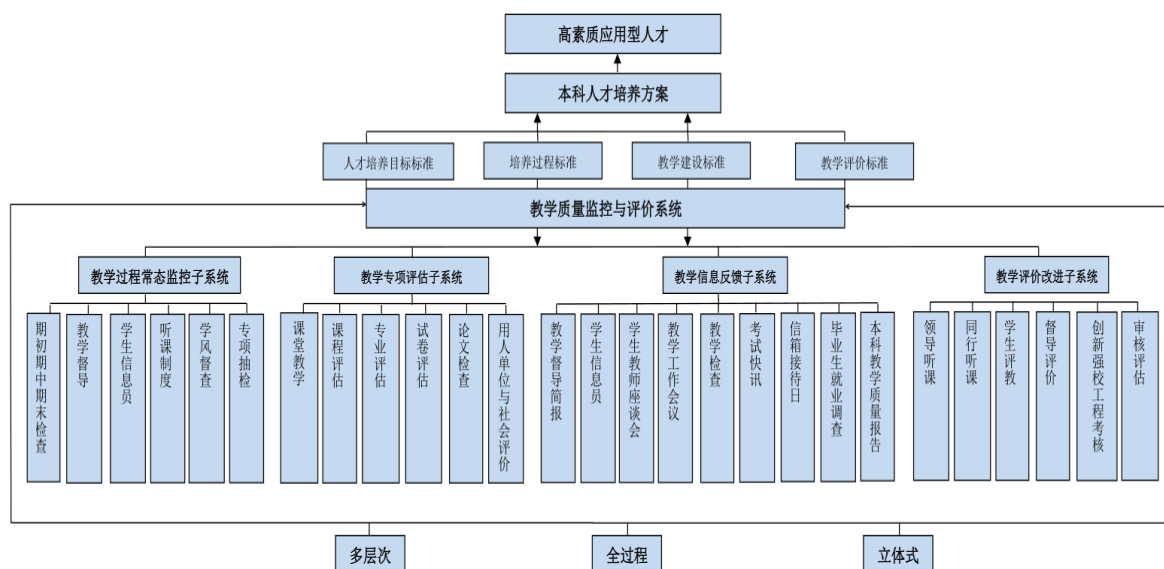
（六）狠抓日常监控检查，教学运行情况良好

1. 教学运行例行检查

本学年度，学校共进行了6次大型教学检查，包括开学检查、期中教学检查、期末考试检查，检查过程中未发现教学事故。期初重点检查开学准备工作、教师教学和学生情况、教学设备运行情况；期中重点检查教学秩序和课程教学质量；期末考试采取多层次巡视机制，成立学校、院（部）和教学督导三个层面的巡视小组，及时发现、处理或反映考试中存在的问题；平时由教学督导分时段分区域对教师课堂教学秩序进行督导，检查过程中发现教学问题通过信息反馈、督导简报等形式予以通报。



李建军书记带队检查开学工作

学风建设常抓不懈，扎实推进“学风领航工程”，坚持落实学院走访课堂制度建设，由学生处牵头，各二级学院书记、辅导员、学生会纪检部，每天巡查课堂考勤纪律，形成了校、院、班三级立体交叉覆盖的检查体系，对学生考勤形成了有效的监督管理，天天有检查，周周有通报已成为一种常态。由于措施得力，落实到位，学生迟到、旷课现象大为改善，学风建设向良好方向发展。每学期末召开学风建设总结暨考风考纪动员大会，营造良好的备考学习氛围。

2. 课堂教学质量检查



加大课堂教学督导力度。一是强化专职督导作用。学校聘请4名专职校级教学督导员，以第三方视角把关课堂教学质量。通过随机性听课、指导性听课、诊断性听课，加大对教师的指导力度，本学年度，校级督导员共听取235位教师的课堂教学，覆盖全校各教学单位、各类教师、各类课程，树立10名教学典型，发挥了良好示范效应。二是发挥二级督导效能。本学年，二级教学督导队伍74人。二级教学督导每周听课2节，对全院教师的授课情况进行全覆盖式检查和指导，在“督”的基础上从专业视角强化“导”的力度，本年度全校累计听课470学时。三是常规督导常抓不懈。教学督导每天分时段分区域对教师课堂教学秩序进行督导，发现问题予以通报，本

学年发布《教学质量监控与督导简报》8期，通报教师不规范教学行为2起。

大力开展教学观摩与研讨活动。课堂教学是提升教学质量的最终落脚点与关键环节，学校设立了教学观摩课活动月。每学期各教学单位遴选两门公开课观摩研讨，自选至少一门公开课评议。本学年，全校累计开展教学观摩课和评议课90多节，组织教学研讨90余次，对提高课堂教学效果起到了良好的推动作用。

【案例】举办“上好一堂课”系列教研活动



为了提高教师的教学水平，打造更多的有深度、有难度、有挑战度的管理“金课”，工商管理学院和质评中心联合举办了以“上好一堂课”为主题的系列教研活动。活动将专家讲座、教学观摩与教学研讨相结合，使广大教师对如何上好一堂课有了更直观、更深入的认识，邀请教学督

导专家袁祖望教授给教师们作了题为“怎样才算一堂好课”的讲座。广东省青年教师教学竞赛二等奖、校青年教师教学竞赛一等奖获得者赵兴庐博士上了“超越性教学”的观摩课。课后，老师们结合讲座与观摩课的内容，针对“如何讲好一堂课”进行热烈讨论。

开展学生评价课程工作。每学期学校组织对任课教师的课程进行教学评价，从教学态度、教学内容、教学方法和教学效果等方面设计评价指标，将评价分数和建议反馈教学单位，对排名前50%的课程公开表扬，发挥评教的激励功能；评价结果按开课单位公布排名，体现教学团队整体教学水平，体现开课教学单位对课程的监控和管理。

开展全员说课活动。为提高课程设计能力，学校组织全员说课活动。活动历时两个学期，覆盖全校各教学单位，参与说课教师633名，参与面之广、活动影响之大，是近年来学校鲜有的有深度、有力度的教学研究活动。每一场说课活动，学校均派出督导专家进行指导，说课前督导专家认真审查每一个课件，不合格的重做，确保说课活动不流于形式；教师全程参与学习。说课排名学院前15%等同于校级督导听课评价优秀，作为职称评审聘任教学质量评价的重要依据。此次说课活动，是一次高屋建瓴式地提高专任教师授课水平的教学研讨活动，真正触动与促使教师思考所授课程的“整体教学设计”，促进了教师间相互交流，在全校掀起了研究课程、关注课堂、思考教学的良好风气。



3. 试卷及考试管理

本学年，参照学校人才培养质量总体要求和本科教学审核评估工作要求，教务处组织相关人员对试卷质量进行检查，检查内容涵盖试卷命题质量、试卷评阅质量、班级成绩分析情况、课程试卷及成绩分析情况、归档材料是否齐全、装订是否规范等，对检查中发现的问题要求评卷教师立即整改。

每学期期末考试，学校均组织教务处、学生处、团委、教学督导室、教学质量监控与评估中心、肇庆校区以及各学院负责人到考场进行巡查，及时发现和处理考试中存在的问题。本学年，发现学生考试作弊情况 7 起，分别被给予严重警告至记过处分，涉及违纪舞弊行为的课程考试成绩均计零分，直接参加重修。

4. 毕业论文监控

规范管理流程。学校严格规范管理流程，前期由教务处组织专家对各学院毕业论文（设计）的选题进行评审，学校每年至少开展一次全校抽查选题质量；中期由各学院组织检查，着重检查毕业论文（设计）的工作进度、教师指导情况及工作中存在的困难和问题；后期由专家考核组，以学院为单位随机抽查学生的毕业论文（设计），对各学院毕业论文组织管理工作进行考评。

实施系统管理。通过毕业论文（设计）信息化管理系统，实现全过程论文指导即时化。对定稿论文施行复制比检测，通过的论文复制比控制在 30%以内，优秀毕业论文（设计）复制比控制在 10%以内。

严格答辩评审。严格执行答辩评审标准，各教学单位二次答辩人数逐年增加，尤其是 2018 届和 2019 届的毕业论文答辩，有的学院 1/3 毕业生需参加二次答辩，确保了毕业论文质量。

（七）开展教学评估及状态分析，提升建设水平

1. 以评促建推动内涵建设

今年是学校的评估年，学校高度重视本科教学审核评估工作，将评估工作列为本年度学校工作的重中之重，多次在党政联席会上讨论并布置安排相关工作，学校一把手亲自抓落实。召开了审核评估动员大会，对评估工作进行全面部署和动员；制定了审核评估工作实施方案，详细部署了审核评估工作进度；各二级单位根据学校的工作方案，结合工作实际制定出本部门的工作计划和具体的工作台账，将工作责任压实，形成工作路线图。全校上下紧紧抓住本科教学这一核心工作，深入领会审核评估的指导思想，全面梳理总结，挖掘亮点，补齐短板，将审核评估融入到日常教学工作之中，融入到提高人才培养质量之中。

2. 开展多样化的教学评估

学校组织开展新增专业评审、专业建设评估、课程建设评估、质量工程项目评估以及新增学士学位授予专业评审，提高教学建设水平。构建学位审核、授予管理体系，完成新增学士学位评审与备案工作，2019 年酒店管理专业获得新增学士学位授予权。

3. 本科教学基本状态分析

学校建立质量监测数据采集长效工作机制，建立责任部门一把手负责制，明确了数据采集责任部门与协作部门责任，严把数据审核关，形成了庞大的质量监测数据库和《年度数据分析报告》，通过对数据的分析和深度挖掘，进行教学工作的自我诊断、自我调控。

本学年本科教学基本数据整体向好：专任教师数增加显著；生均本科教学日常运行支出、本科专项教学经费、实验经费、实习经费和生均教学科研仪器设备值以及当年新增教学科研仪器设备值等均有涨幅。

表 6-2 近两学年本科教学主要数据对比情况一览表

项目	2017-2018 学年	2018-2019 学年	变化
专任教师	806	1169	↑
本科生在校生总人数	22624	20916	↓
本科生占全日制在校生总数的比例	99.35	98.87	↓
生均本科教学日常运行支出（元）	2084.85	2338.51	↑
本科专项教学经费（万元）	2372.52	2395.74	↑
生均本科实验经费（元）	251.82	281.67	↑
生均本科实习经费（元）	151.3	162.58	↑
生均教学科研仪器设备值（元）	4823.52	5300	↑
当年新增教学科研仪器设备值（万元）	728	774	↑
应届本科生毕业率	97.88	97.98	↓
应届本科生学位授予率	99.98	99.98	↓
应届本科生初次就业率	94.85	94.97	↑

七、学生学习效果

(一) 学生学习满意度

1. 在校生学习满意度

学校始终坚持“以生为本”的理念，努力提升教学质量和水平，学校每学期均开展了课程教学质量网上评价工作。根据网上评课结果显示，学生对教师课堂教学质量的总体上表示满意。评课成绩优秀率 43.61%，优良率为 96.13%。学习满意度为 96.73%。

学生指导和服务的质量，让学生满意，让家长放心。通过对我校 10797 名学生的无记名问卷调查，学生对我校学生指导与服务的满意度比较高，学校以优质高效的服务赢得学生的赞誉，对思想引领、学业指导、就业指导、扶贫助困、身心健康教育等方面的满意度都在 93%以上（见表 7-1）。

表 7-1 学生指导与服务工作满意度

调查内容	很满意	比较满意	一般满意	比较不满意	非常不满意
思想引领	19.72%	41.72%	32.82%	4.93%	0.81%
学业指导	24.30%	48.14%	25.04%	2.00%	0.51%
就业指导	15.36%	36.56%	41.39%	5.54%	1.16%
扶贫助困	21.89%	44.66%	29.81%	2.82%	0.82%
身心健康教育	17.93%	38.40%	38.31%	4.22%	1.14%

学校始终围绕立德树人这个根本任务，将有利于学生健康成长成才作为一切工作的基本原则，让学生学会自我学习、自我教育、自我服务、自我管理、自我约束、自我监督，最终达到自我成长的目的。2019 年，学校对 10797 名学生进行了问卷调查，结果显示，我校大部分学生对自我学习和健康成长的满意度较高。

表 7-2 学生对自我学习和健康成长的满意度

调查内容	很满意	比较满意	一般满意	比较不满意	非常不满意
身心素质	20.41%	45.15%	29.05%	4.57%	0.82%
审美和人文修养	20.24%	44.70%	30.98%	3.51%	0.57%
人际沟通能力	18.01%	41.22%	32.94%	6.79%	1.04%
自身成长	15.65%	41.47%	35.23%	6.17%	0.94%
学习状态	14.32%	40.37%	36.38%	7.92%	1.01%

2. 毕业生成长满意度

毕业生总体满意度较高，据第三方机构睿新中科调查数据显示，2018 届毕业生对母校的满意度为 97.24%，对教育教学的满意度为 95.99%，对任课教师的满意度为 92.54%，专业课满足度为 90.08%，对实践教学环节的满意度为 91.78%。

【案例】三名学生获全额奖学金赴美国名校攻读经济学博士

吕春婷，获全额奖学金赴世界名校佐治亚理工学院攻读经济学博士。在校期间曾获得“优秀三好学生”、“专业奖学金”、“优秀学生干部”、“优秀团员”、西阿拉巴马大学国际学生奖学金、2018年美国CFA协会“自主意识奖学金”等奖项。



邹楚，获全额奖学金赴美国老牌百强名校密苏里大学攻读经济学博士。在校期间曾获得“优秀三好学生”、“专业奖学金”、“优秀团员”、“优秀学生干部”、“优秀心协干部”、西阿拉巴马大学国际学生奖学金、西阿拉巴马大学校长嘉许名单、2018年美国CFA协会“自主意识奖学金”等奖项。



罗洁雯，获全额奖学金赴全美公立大学40强的阿拉巴马大学

直接攻读经济学博士。在合作院校西阿拉巴马大学就读期间，专业课程成绩达到4.0，并获得该校“Cum Laude”的荣誉毕业生称号；以专业课第一名的成绩获得西阿拉巴马大学“量化金融与计量经济高材生大学学者奖”；荣升Delta Mu Delta国际商业荣誉协会Theta Pi分会会员；获得美国阿拉巴马州CFA协会“优秀学生金融奖学金”及2018年美国CFA协会“自主意识奖学金”。



（二）学生身体素质

学校全面实施健康中国战略，积极组织体育竞赛，开展一系列阳光体育运动，增强师生的身体素质，培养终生体育的理念，2018年度荣获“学生体育竞赛优秀组织单位”荣誉称号。本学年度，学校组队参加广东省第十届大学生运动会，各运动队取得突出成绩，包揽5项奖牌，其中金牌1枚，银牌3枚和铜牌1枚。

对标《学生体质健康标准》，采取多种措施提升学生的身体素质，鼓励学生“每天运动一小时，健康生活一辈子”。除了体育



广东省第十届大学生运动会金牌获得者

课以外，学校还组织开展了“希望杯”篮球赛、“萌芽杯”排球赛、“活力杯”健美操、“共青杯”乒乓球赛、“振兴杯、巾帼杯”足球赛、田径运动会等六项校内体育竞赛与大型体育活动。各学院、学生社团组织学生积极参加各项体育竞赛、体育活动共两百多项次，直接参与体育运动锻炼的学生近5万人次。学生自发成立了瑜伽俱乐部、武术协会等14个体育健身类社团，参与学生超过2000人。本学年应届毕业生体质测试达标率为94.66%。

（三）学生学习成果

学生学业成绩良好。学生英语四、六级考试平均通过率远高于全国平均水平，2018年四级平均分490.96，排名全国第95位。2019届毕业生参加国家司法考试通过125人，通过率达51.44%，创历史新高，高于当年国家司法考试通过率。

学科竞赛成绩喜人。学校一直以来重视学科竞赛在人才培养中的作用，将学科竞赛纳入人才培养方案创新实践学分，形成学科竞赛活动的长效机制。本学年度共获得省级及以上学科竞赛奖项为877项。其中，数学建模成绩突出，获美国国际数学建模一等奖5项、二等奖11项、三等奖21项。全国数学建模竞赛获奖7项，省级76项。

表 7-3 学科竞赛获奖情况一览表（部分）

学科竞赛项目	获奖级别	获奖等级	获奖人次
2019年美国大学生数学建模大赛	国际级	一等奖	5
		二等奖	11
		三等奖	21
		优胜奖	1
第十届全国大学生数学竞赛	国家级	一等奖	1
		三等奖	1
2018高教社杯全国大学生数学建模竞赛	国家级	二等奖	3
2019第九届Mathor cup高校数学建模挑战赛	国家级	二等奖	1
2019年第二届中青杯全国大学生数学建模竞赛	国家级	三等奖	1
第十届蓝桥杯全国软件和信息技术专业人才大赛	国家级	特等奖	1
		一等奖	2
		二等奖	2
		三等奖	9
第七届“泰迪杯”数据挖掘挑战赛	国家级	一等奖	1
		三等奖	2
2018“外研社杯”全国英语写作大赛	国家级	一等奖	14
		二等奖	53
		三等奖	47

学科竞赛项目	获奖级别	获奖等级	获奖人次
2018“外研社杯”全国英语阅读大赛	国家级	一等奖	6
		二等奖	30
		三等奖	53
2019年第四届全国大学生学术英语词汇大赛, CEAPA	国家级	一等奖	1
		二等奖	1
		三等奖	1
2019年大学生创新创业大赛	国家级	一等奖	1
全国高校企业价值创造实战竞赛	国家级	一等奖	2
2019年粤港澳大湾区大学生创新创业大赛	国家级	优秀奖	2
“泰山学术论坛——风险管理与精算专题暨第九届中国风险管理与精算论坛”本科生保险产品设计竞赛	国家级	三等奖	4
中国大学生保险责任行2018年暑期社会调查竞赛	国家级	二等奖	13
		三等奖	13
2018年“普惠金融, 青春践行”大学生暑期社会实践征文比赛	国家级	二等奖	1
		三等奖	1
2018年全国大学生数学建模大赛广东省分赛	省级	一等奖	16
		二等奖	24
		三等奖	36
2019年广东省第六届“联盟杯”本科高校英语写作大赛	省级	特等奖	1
		一等奖	12
		二等奖	9
		三等奖	19
第十届蓝桥杯全国软件和信息技术专业人才大赛广东赛区	省级	一等奖	4
		二等奖	5
		三等奖	6
第七届“泰迪杯”数据挖掘挑战赛	省级	一等奖	1
		二等奖	3
		三等奖	7
“挑战杯”大学生课外学术科技作品竞赛	省级	二等奖	1
		三等奖	1
“学创杯”2019全国大学生创业综合模拟大赛	省级	二等奖	1
2019年广东省第五届“互联网+”大学生创新创业大赛	省级	优秀奖	3
广东众创杯大学生启航赛暨“赢在广州”第七届大学生创业大赛	省级	一等奖	1
		优胜奖	2
第五届东方财富杯金融精英挑战赛	省级	三等奖	1
第七届岭南杯“啥是佩奇”英语写作技能大赛	省级	三等奖	1
		优秀奖	2
第十二届“新道杯”广东大学生企业经营模拟沙盘大赛	省级	三等奖	1

表彰学习先进典型。本年度，评选“优秀三好学生”343名，奖励61.74万元；“三好学生”2053名，奖励205.3万元；“百佳自强自立之星奖学金”170名，奖励17.4万元；“优良学风班集体”60个，奖励12万元。弘扬先进典型，形成全校“学先进、赶先进”的浓厚氛围。通过开展系列主题教育活动、学习竞赛、职业理想引领等有效途径，营造人心向学的良好氛围。

（四）助学育人情况

学校深入贯彻落实资助政策，完善“奖、贷、助、补、勤、缓”六位一体的经济资助体系，加大奖助学金的资助力度和覆盖面，保证贫困生顺利完成学业。坚持以“自强自立、帮困育人”为宗旨，注重扶贫与扶志、扶智相结合，助学与育人有机结合，充分发挥高校资助教育功效。

2018年，我校总计资助学生15208人次，资助金额2356.01万元；其中，国家、社会资助学生6654人次，资助金额1651.67万元；学校奖励学生3639人次，奖励金额421.1万元；国家助学贷款97人次，贷款金额为14.61万元；发放勤工助学经费212.04万元，受惠学生4484人次；发放临时困难补助26.59万元，受惠学生274人次；发放其它奖助学金30万元，受惠学生60人次。

表 7-4 2018 年本科生奖贷补情况一览表

项目	资助金额（万元）	资助学生数（人次）
总计	2356.01	15208
政府奖、助学金	1625.5	6604
社会奖、助学金	26.17	50
学校奖学金	421.1	3639
国家助学贷款	14.61	97
勤工助学金	212.04	4484
临时困难补助	26.59	274
其它奖助学金	30	60

（五）课外活动情况

1. 学科育人，打造金融教育校园文化

紧扣金融学科特色，打造专业品牌活动。学校以专业培养为导向，积极开展以专业为特色的校园文化活动，金融与投资学院模拟证券大赛、会计学院银行技能比赛、工商管理学院营销策划大赛、外国语学院与文化学院模拟广交会、互联网金融与信息工程学院“互联网+”文化节、财经与新媒体学院财经文化论坛、公共管理学院公银杯模拟职业大赛、金融数学与统计学院数学建模比赛、信用管理

学院资信杯信用管理技能大赛、国际教育学院“国际文化节”等。

2. 创新育人，打造金融创新校园文化

依托学术科技活动，营造浓厚学术氛围。近年来，38个项目获广东省大学生科技创新培育专项资金项目立项，资助金额53万元；组织举办了三届“挑战杯”竞赛，参加的学生人数达1213人次，参赛作品数量达235件，获得省级特等奖1项、一等奖1项、二等奖6项、三等奖19项；组织了“冠昊生物杯”2019年“互联网+”大学生创新创业大赛暨省赛校内选拔赛，超过500支队伍参加比赛，9支队伍进入省复赛；在第十五届“挑战杯”广东大学生课外学术科技作品竞赛中，我校共10项作品获奖，其中一项获得特等奖。



第十五届挑战杯大赛特等奖获得者

3. 实践育人，打造金融服务校园文化

近年来，学校以“服务校园，回报社会”为主题，组建了724支社会实践服务队，近7000名师生参与“三下乡”社会实践活动，获2018年广东省大中专学生志愿者暑期“三下乡”社会实践活动优秀单位，荣获省先进个人8人次，省先进项目4项。在2017年、2018年“普惠金融·青春践行”大学生暑期社会实践有奖征文中，学校荣获优秀组织奖，29份调研报告获奖。

表 7-5 学生社团情况一览表

社团类别	创新创业类	文化体育类	志愿公益类	其他	总数
社团个数	3	31	2	25	61
参与人次	512	7799	280	6260	14851

（六）本科生毕业与学位授予情况

学校构建了学位审核、授予管理体系，健全学位管理制度，遵循《广东金融学院授予全日制本生学士学位的规定》、《广东金融学院学位评定委员会章程》，工作程序规范，授予严格。2019年毕业5542人，毕业率为97.72%，学士学位授予率为97.7%。落实《关于全日制学生延长修业期的实施方案》和学分预警制度，本年度共有114名学生延长了修业年限。

表 7-6 2019 届学生毕业与学位授予情况一览表

应届毕业生人数	毕业人数	毕业率	获得学士学位人数	获得学士学位比例
5671	5542	97.72%	5541	97.7%

（七）应届本科生攻读研究生情况

学校高度重视学生的考研工作，采取各种方式支持和激励学生继续深造：在教学资源和经费紧张的情况下，设立考研专用课室、考研专项奖学金；举办考研经验分享会、请相关专业教师为考研学生作复试指导等助力学生考研。2019年共有169名学生被境内高校录取，196名同学被境外院校录取。

（八）本科生就业情况及取得成就

1. 本科生就业情况

学校充分发挥大金融专业优势和行业优势，形成了集教育、服务、管理、研究为一体的就业工作模式。实行“周历表制”、“诚信面试卡制”的就业管理服务模式。依托行业形成“期期有专场，月月有市场，周周有招聘，天天有面试”的校园招聘特色。先后举办了中国建设银行广东省分行、农信社专场、2019届综合类校园专场招聘会、春季招聘暨校友企业专场等大型招聘会。通过广东金融学院大学生就业指导中心网站和微信公众号等平台，线上线下招聘面试全面铺开，使我校一直都保持较高的就业率。2019届毕业生初次就业率为94.97%。

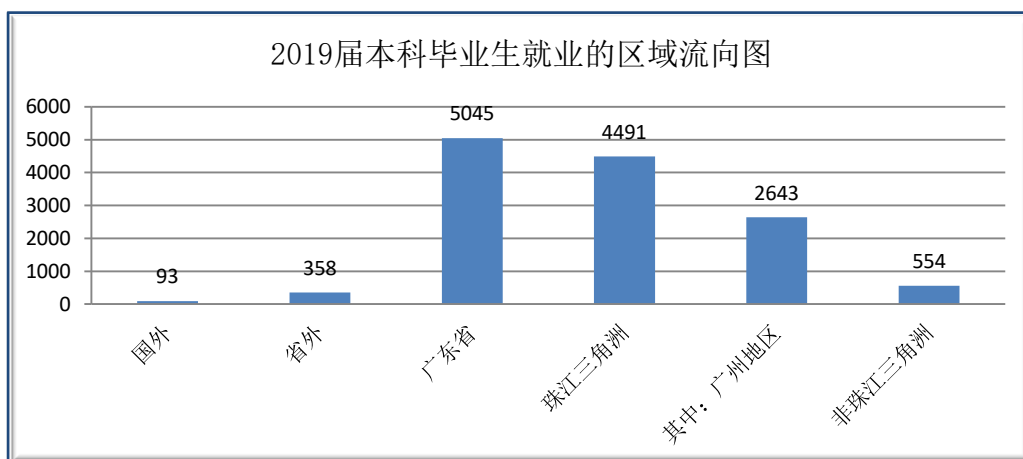
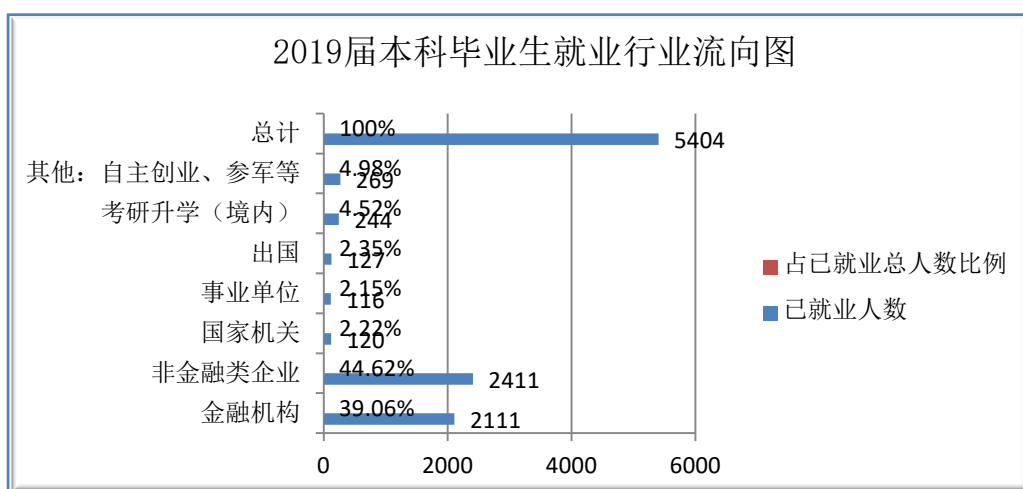

2. 用人单位对毕业生评价

2019 年学校采取问卷调查的方式，调查了 324 家企业。用人单位对我校就业服务工作评价满意度高达 86.4%，赢得了良好的口碑。

专业技能调查中，用人单位认为我校毕业生的专业技能与岗位很符合的比例为 57%，比较符合的比例为 23%。

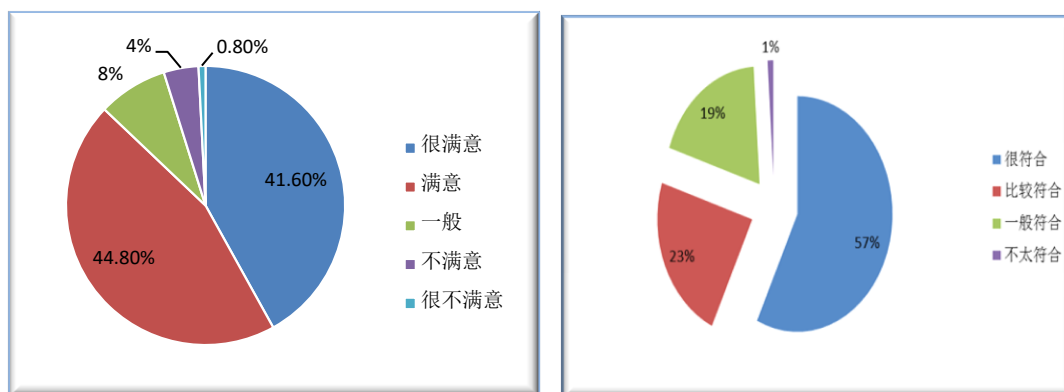

工作能力满意度调查中，用人单位认为我校毕业生的各项工作能力令人满意：职业修养的满意度为 91.08%，排位第一；其次是团队意识与合作精神和学习能力，满意度分别为 92.00%和 89.00%。

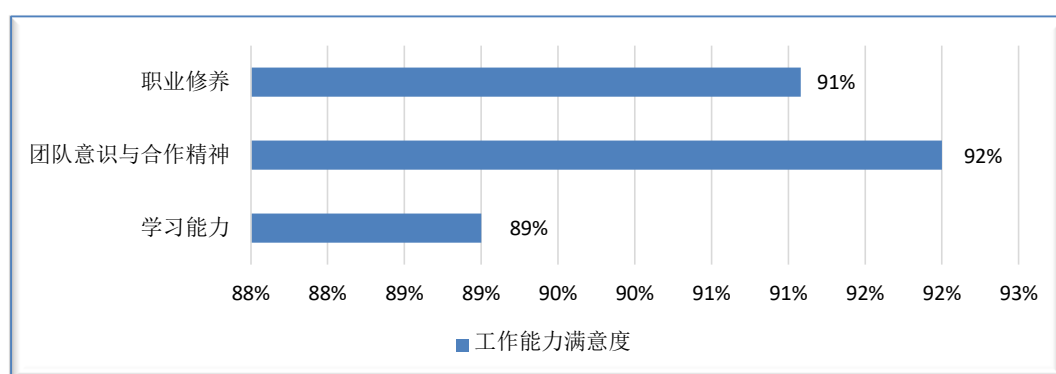

3. 毕业生成就

学校建校 69 年来，为社会输送了 20 多万毕业生，被誉为“华南金融人才摇篮”和“南粤金融黄埔军校”。累计为金融行业培养了 5000 多名银行支行副行长级以上的“行长”，成为“行长摇篮”。如 75 级校友、中国民生银行广州分行副行长石峰，83 级校友、中国农业银行珠海分行行长陈南欢等等。也有一大批校友走上了行业监管机构领导岗位，如 87 级校友、贵州保监局纪委书记黄海晖，83 级校友、中国人民银行梅州市中心支行行长李新耀等等。也涌现了一批市值十亿甚至百亿的上市公司高管，如 80 级校友、东方照明控股有限公司董事局主席陈靖，91 级校友、德盈环球理财（香港）有限公司董事长杨启香等等。学有所成的校友已成为所在行业或地区的中坚力量，展示了广金人优良的风范。

【优秀毕业生一】 周 立



周立，1991 届毕业生，中国人民大学农业与农村发展学院教授，博士生导师。

担任国家社会科学基金专项“乡村振兴核心机制研究”首席专家，国家公共文化服务体系建设专家委员、中国社会科学院研究员。长期在中央党校、北京大学、清华大学、中国人民大学等领导干部专题培训班，以及各级地方政府和国际培训上，担任主讲专家。曾先后在 30 多个国家做过访问研究，在哈佛大学、巴黎大学、香港中文大学等学术研究会议，以及世界银行、国际货币基金组织、中央财经领导小组、中国人民银行等决策咨询会议发表论文，累计 300 余篇，出版个人专著 7 部，主编或参与其他著作 10 余部。主持完成国家自科、社科基金 7 项，主持教育部基金 3 项、中国人民银行等课题 10 余项，主持参与国家社会科学、教育部哲学社会科学重大课题 3 项。

【优秀毕业生二】 李宜心

李宜心，1988 届毕业生，南海农商银行党委书记、董事长。2006 年被评为佛山市禅城区劳动模范；2010 年荣获全国农村合作金融机构服务三农和支持中小企业先进评选最佳领军人物奖；2011 年被评为全国银行业金融机构小企业金融服务先进个人；2016 年当选佛山市南海区人大代表。在任期间，南海农商银行得到了飞跃性的创新发展，取得了骄人业绩。



【优秀毕业生三】 林 章



林章，1982 届毕业生。现任中国农业银行广西壮族自治区分行党委委员、纪委书记，兼任农银大学广西分校校长。曾任中国农业银行广东省分行干部学校教师、党委委员、副校长，中国农业银行韶关分行党组副书记、副行长，中国农业银行广东省分行党委宣传部副部长（主持工作），中国农业银行韶关及东莞分行党委书记、行长，党委书记、行长，中国农业银行广州分行党委副书记、副行长，中国农业银行广西壮族自治区分行党委委员、副行长。

【优秀毕业生创业项目一】 北京天佑投资有限公司

1994 届校友张永明，于 2000 年在北京创办北京天佑投资有限公司，经营范围包括项目投资、投资咨询、股权投资、资产管理、企业重组和并购。作为战略投资者已进入到农业、化工、建材、装备、新能源、新材料、金融服务、文化传媒、医药与医疗器械及消费品与通讯等十余个行业内的二十余家细分市场龙头企业中。

现任北京天佑投资有限公司董事长、奥特佳新能源科技股份有限公司（上市公司）董事长、冠昊生物科技有限公司（上市公司）董事长、北京世纪天富创业投资中心执行事务合伙人、北京文丰天济医药科技有限公司董事长、山东金泰生物药业有限公司董事长、广州农商银行董事等。



【优秀毕业生创业项目二】 广东昱升个人护理用品股份有限公司



1996 届校友苏艺强，于 2005 年创立广东昱升个人护理用品股份有限公司，该公司是专业研发、生产、销售中高档婴儿、成人卫生用品的企业，拥有“DRESS 吉氏”、“婴之良品”、“舒氏宝贝”、“肯得康”、“添康”等品牌。公司拥有十多项发明专利，二十多项实用新型专利，获得了诸多荣誉，如 2014 新浪“爱孕婴童”年度盛典，吉氏荣获“最具口碑影响力品牌奖”；2016 中国孕婴童年度颁奖盛典，吉氏荣获“最受渠道欢迎品牌奖”。

2014 新浪“爱孕婴童”年度盛典，吉氏荣获“最具口碑影响力品牌奖”；2016 中国孕婴童年度颁奖盛典，吉氏荣获“最受渠道欢迎品牌奖”。

【优秀毕业生创业项目三】 佛山帝杉家居用品有限公司

2006 届校友刘城语，于 2008 年创办佛山市帝商家居用品有限公司。该公司是集研发、生产、销售与服务于一体的专业定制家居厂家，不仅形成了覆盖国内多个省市、自治区的销售网络，还远销欧美、中东、东南亚、港澳台等国家和地区。公司坚持“质量为先、品质为上”的战略方针，先后获得“中国整木十佳品牌”、“质量信得过产品”、“国际品牌服务诚信”、“高新技术企业”、“知识产权管理体系认证企业”等认证。



先后获得“中国整木十佳品牌”、“质量信得过产品”、“国际品牌服务诚信”、“高新技术企业”、“知识产权管理体系认证企业”等认证。

八、本科教育教学工作的特色和经验

学校行业办学传统深厚，作为广东省“应用型转型试点高校”，坚持“金融为根、育人为本、应用为先、创新为范”的办学理念，依托金融行业发展、扎根金融行业办学、服务金融行业需求，构建行校协同培养体系，创新应用型人才培养模式改革，探索国际化人才培养路径，走出了一条精准对接金融行业需求和高层次国际化人才培养的特色之路。

（一）立德树人 三全育人，开创思想政治教育新局面

党的十九大报告强调要“全面贯彻党的教育方针，落实立德树人根本任务”。习近平总书记在全国教育大会上要求“把立德树人的成效作为检验学校一切工作的根本标准”，强调立德树人要在六个方面下功夫，强调把思想政治工作贯穿教育教学全过程，实现“全程育人、全员育人、全方位育人”（即“三全育人”）。我校结合实际，在立德树人、三全育人方面上进行了系列改革和探索。

立德，将理想信念落在实践活动中。一是打造马克思主义理论实验教学中心暨党建教育活动中心，探索应用型本科高校学习、研究、宣传习近平新时代中国特色社会主义思想的新机制。依托校书记项目，建设面向思政教学、党建教育、学生活动，集研究、教学、实践、宣讲四位一体的党建教育新平台，并使之成为习近平新时代中国特色社会主义思想“五进”工程、网络思想政治教育的中心平台和教育资源中心。二是开展多种形式的理想信念教育主题实践活动，将理想信念教育覆盖到基层团组织及团员青年。

育人，构建“三全育人”十大工作体系。将立德树人融入思想道德教育、文化知识教育、社会实践教育各环节，构建“三全育人”工作网络，形成课程育人、科研育人、实践育人、文化育人、网络育人、心理育人、管理育人、服务育人、资助育人、组织育人等育人工作体系。在课程育人上，建立“四维”育心的思政课教学改革，建构不断线、专题化、大数据、体验式的教学模式，培育和弘扬社会主义核心价值观，实践立德树人的教育目标。“四维”育心的思政课教学改革取得了系列成果，受到南方日报、网易等媒体普遍关注；中山大学、黑龙江大学等兄弟高校先后来校考察学习；教育部思政司负责人来校调研，对改革的做法和成效予以充分肯定；全校 11000 多名学生在线实名调研，对该“网络”、“专题”、“实践”教学模式的认可率高达 91.3%以上。

【案例】马克思主义理论实验教学中心

马克思主义理论实验教学中心遵循理论与实践相结合的基本原则，创建“四维”育人教学模式，形成了“课程实验+开放实验”双轨交叉的新型人才培养实验教学体系，并将思政

课建设与基层党组织活动有机统一。形成立体式、网格化、互联互通的思想政治育人体系，推出名师、名课、慕课、红色资源库、易班在线、特色党建、金融文化专题等系列成果，先后完成 2000 余学时的思政课教学及党建活动，充分发挥了中心的示范辐射和集成作用。中心



受到上级领导及专家学者的高度肯定，认为建立马克思主义理论实验教学中心体现习近平新时代中国特色社会主义思想“五进”的新空间、新形式、新成果和新成效，值得推广借鉴。

（二）强化实验教学内涵建设，培养创新型金融人才

我校以金融学科国家级实验教学示范中心和金融学科国家级虚拟仿真实验教学中心两个项目建设为抓手，在实验教学内容、实验教学方法、实验教学模式方面不断改革与创新：一是实施两大融合战略。通过产教融合，打造高水平金融特色虚拟仿真实验教学平台；科教融合，打造了全国首个金融科技课程在线教学平台，构建了面向金融专业硕士、金融专业本科、经济类高职高专等多层次的金融科技课程体系。二是应用跨学科思维。打破学科专业界限，重构实验教学内容，建设跨学科实验课程、打造跨学科实验教学团队、推动跨学科实验教学组织，从课程、教师、学生三个维度推动金融实验教学改革。高质量建成《大数据工具应用》《SPSS 工具应用》《EXCEL 经管应用》等工具慕课全线上线，探索了“互联网+工具课程”的有效教学模式，实现实验课程的翻转课堂教学、混合式教学。

教育部高等学校国家级实验教学示范中心联席会经管学科组主办的 2018 第三届“智享杯”全国高校经管类实验教学案例大赛，金融与投资学院王梅老师和工商管理学院田小丹老师的作品《电子票据虚拟交易实验——以银行承兑汇票为例》和《ERP 企业经营沙盘模拟实验案例》获得优秀实验教学案例。在广东省教育技术中心组织开展的 2018 年广东省计算机教育软件评审活动中，我校选送的参赛作品喜获 3 项二等奖及 4 项三等奖。

表 8-1 我校 2018 年广东省计算机教育软件评审活动获奖情况

作品名称	作者姓名	项目类别	获奖等级
微观经济学第一讲：经济学基本逻辑导论	李艳	微课	二等奖
保险规划的重要性	张栋贤	微课	三等奖
Why should bank hold excess reserves?	李欢丽	微课	三等奖
ERP 沙盘课程翻转课堂教学实践	田小丹、 蔡敏容、李挺	信息化教学课程案例	二等奖

作品名称	作者姓名	项目类别	获奖等级
基于云平台的混合式信息化教学模式探索与实践——以国际结算课程为例	刘昊虹	信息化教学课程案例	二等奖
情景达标教学模式在金融客户关系管理课程教学中的实践	张栋贤	信息化教学课程案例	三等奖
基于云平台的互换式课堂建设国际信贷理论与实务课程案例	王颖	信息化教学课程案例	三等奖

【案例】《大数据工具应用》MOOC 建设成效显著

《大数据工具应用》是我校工具类课程建设的重要成果之一，也是我校在实验课程教学模式上成功探索创新。该课程主要面向财经类专业学生，以讲授大数据基础知识和工具应用为使命，力图构建一门新的大数据入门学习课程。作为我校首门上线的在线课程，探索出了一条有效的工具课程建设路径，丰富了学校实验教学手段，带动我校的在线课程整体建设。2018 年底实现全国开放共享，截止 2019 年 10 月，全国共享高校总计 82 所，累计超过 1 万学员学习该课程，接近 80%的学员顺利结课，取得了良好的社会效益。

（三）共建产业学院，构建产学研协同育人长效机制

为持续推进人才供给侧改革，提升产教融合、校企合作水平，2018 年学校制定了《广东金融学院产业学院建设与管理办法》，建立了完备的产业学院管理机制，打造金融新业态应用型人才培养的“广金模式”。

本学年，由信用管理学院牵头，联合广东省商业保理行业等七家龙头企业共建“保理与供应链金融产业学院”。该学院建设目标是“集保理与供应链金融人才培养、科技研发、技术创新、企业服务、创业教育和继续教育的多功能基地”。成立以来，推动了系列改革措施：



一是探索产业学院建设管理体制机制；二是探索多元化人才培养新模式。按照“产教融合、专业对接、课程衔接”思路，实行信用管理专业与商业保理企业“多元”培养制度。人才培养方案、培养标准、课程内容、考核评价和师资均由“产业学院”内的多个办学主体（政府、高校、行业与企业）共同谋划和制定，采用“3+1”的校企合作模式。三是构建一体化实践教学基地群。校企共建共享“产业学院”生产性实训实习基地群，将行业生产实践的真实场景引入教学。四是建设一流的“保理与供应链金融高端智库平台”。整合多方资源，建设集行业应用研究+政府决策咨询+文化宣传普及于一体的“保理与供应链金融高端智库平台”。五是对学生开展创新创业训练。培养学生的实践操作、创新创业能力。

“保理与供应链金融产业学院”已初见成效：建立商业保理卓越教学班，培养学生 107 人；联合广东省商业保理协会及深圳市商业保理协会举办专场招聘会；编写商业保理系列教材；组织卓越菁英人才专业培训；协办华南信用管理论坛、



中国供应链金融论坛；举办 2018 粤港澳大湾区商业保理和供应链金融创新发展论坛、第三届中国商业保理融资合作洽谈会等。并产生了良好的社会反响，共有十多家平面媒体及广播电视媒体进行了广泛的宣传报道，并筹集到了每年 35 万元的建设资金，提升了广东金融学院的社会知名度。

目前，学校正在筹办科技金融产业学院、保险产业学院，构建产学研全方位全过程深度融合的协同育人长效机制，促进人才培养供需双方紧密对接，形成新的应用型人才培养模式。

（四）引进境外优质教育资源，培养国际化高端人才

一是依托广东-诺丁汉高级金融研究院平台，实现国际化高层次人才培养。研究院发挥双方金融研究优势，承担高端金融研究和高级金融人才培养任务，成为华南地区重要的高层次金融人才培养平台、高端金融培训基地和新型国际化智库。成立至今，共承接广东省级和地市级金融科研课题 11 项；组织举办中英金融人才教育培训项目专题班 16 期，培训广州地区金融高管近 4000 人次，品牌辐射整个粤港澳大湾区城市群和金融圈，成为中英两国政府合作地方性高级金融人才培养的示范项目；孵化金融专家智库，超 200 名中外金融业界和学界专家入库。

二是加大校际联合培养，提高国际项目教育教学质量。以培养优秀的金融经济类国际化人才为导向，与美、英、加、澳、法等 20 多所百强大学开展联合培养项目。与世界百强名校澳洲蒙纳士大学、英国女王大学等世界一流高校开展“2+2”联合培养项目，与澳洲西澳大学、瑞士苏黎世大学、英国拉夫堡大学等



我校学生在亚特兰大参加 CFA 学院研究挑战赛

名校联合创办“1+1”国际硕士项目，与教育部中国留学生服务中心合办 SQA AD “3+1”国际本科项目，在校生已近 900 人。学生国（境）外实践实习平台稳定发展，持续开展赴美带薪实习项目。迄今为止，国际教育学院已有七届中外双学位本科毕业生顺利完成学业，75%

以上的毕业生进入美国常春藤盟校、英国罗素名校集团、澳大利亚八校集团等名校联盟的成员学校读研深造，其中6名本科生获全额奖学金赴美国、德国等知名大学直接攻读博士学位。选择就业的毕业生能进入诸如欧洲开发银行、美国 New Omni 银行、四大会计师事务所等国内外银行、证券公司、投资公司等金融和会计行业工作，就业率连续三年达100%。

三是促进对外交流与合作，做大做强学校金融品牌。构建以金融学科为龙头的国际教育合作体系，积极推进与瑞士苏黎世大学、英国考文垂大学等知名高校共建国际金融研究生院。与“一带一路”国家多个中国驻外使领馆及机构建立合作关系。外国留学生规模进一步扩大，现有本科生和预科生



102人。做好引智工作，获广东省海外名师项目立项资助2项，聘请外籍教师（专家）7人。近年来，印度尼西亚总统顾问、德国经济部长委员会主席、美国西阿拉巴马大学校长等知名专家学者和政府官员为学生作专题讲座55场，开拓了师生的国际视野。

九、存在的主要问题及解决对策

（一）上学年问题解决情况

针对学校本科教学工作存在的不足，学校高度重视并采取多种措施予以研究、解决。

1. 生师比偏高的问题

学校针对生师比偏高的问题，多次召开师资队伍建设专题会议，制定《广东金融学院专任教师总量及二级教学单位专任教师总量核定方案》《广东金融学院年度二级教学单位进人指标和任务分配方案》，重新修订《广东金融学院“优秀青年博士”引进实施方案》，提高引进人才待遇。2019年初，学校领导分别带领各二级学院院长，分片区到国内各知名高校宣讲招聘优秀青年博士；各二级单位成立人才引进领导工作小组，实行人才引进进展情况双周汇报制度；全校上下、校内校外联动，集中各方资源与力量，多措并举，做好人才招聘工作。近三年，学校共投入5700多万元用于人才引进。2018-2019学年，专任教师从806人增加到1169人，具有博士学位教师从290人增加到460人。目前，我校生师比为18.48，基本达到国家规定的要求。

2. 服务能力提升的问题

学校针对服务广东金融区域发展能力的提升问题，采取多种措施：一是办好高端品牌论坛。成功举办中国金融论坛—第四届广金·千灯湖金融峰会、第九届华南信用管理论坛、首届西江金融论坛，构建彰显理论支撑力、行业引领力和社会影响力的品牌论坛体系。特别是中国金融论坛—第四届广金·千灯湖金融峰会围绕金融开放与金融安全—助力粤港澳大湾区金融经济崛起的主题，邀请国内外专家建言献策，吸引来自政、学、商界参会人员1500多人，已成为全国规格最高、规模最大、最具影响力、最前沿的金融高端论坛；二是推进科研成果转化。建成全国高校首家自主开发的金融科技大数据应用平台，已服务广东11地市相关金融监管部门，广东省科技金融综合信息服务平台共入驻2429家科技型企业、154家金融机构；三是做好决策咨询。金融支持科技创新等3项研究报告获省领导批示，向省委宣传部和省地方金融监督管理局提交广东金融发展战略等研究报告多篇。与广东金融高新区合作发布全省第一部区域金融发展报告，编制区域金融运行系列指数，承担广东省“十三五”规划纲要第三方中期评估等政府项目；四是办好高端培训。继续承办中英金融人才教育培训项目，培训金融高管近4000人次，打造中外合作高级金融人才培养示范项目。

3. 办学条件短板的问题

针对办学条件短板的问题，学校全力以赴推进清远校区和图书信息中心建设，加快做好金融大数据实验教学中心立项，破解长期制约学校发展的办学条件资源短板。清远校区占地面积 1385 亩、建筑面积 45 万平方米（首期约 30 万平方米），由清远市投入 20 亿元，按照“交钥匙工程”模式建设。学校领导把新校区建设作为“头号工程”来抓，多次召开专题会议，多次赴清远协调对接，全力推动新校区建设。在上级领导和清远市的支持下，清远校区建设正按照既定目标有序推进，已于今年上半年动工，计划 2020 年首批新生进驻。图书信息中心由学校与天河区政府共建，已于今年下半年动工。

（二）目前存在的主要问题

1. 青年教师的教學能力亟待提升

本学年，学校引进了大批教师，青年教师的教學能力亟待提升。青年教师主要来源于应届毕业生，自身普遍缺乏系统的教學理论学习和教學技能训练，对现代教學规律的认识和研究不深，缺少行业、企业的工作经历，实践能力不足。因此，部分青年教师在教學设计能力、教學研究能力、实践能力等方面还存在不足。

2. 核心竞争力还有待进一步提高

学校目前缺少全国有影响力的优势学科，缺少国家级的科研与教學成果，核心竞争力有待进一步提高，为区域经济发展的服务与支撑能力还要进一步加强。

3. 人才培养的品牌效应仍然薄弱

应用型、国际化金融高层次人才培养的品牌效应仍然薄弱，卓越金融人才培养的模式仍然在探索之中。

（三）下步解决问题的对策

1. 多措并举，努力提升青年教师的教育教学能力

一是加大教师发展和服务力度。有针对性地开展教学改革、专业建设、课程建设、教材建设和实践教学等方面的专题和专项培训工 作，提高广大教师的教學水平与能力；进一步加大青年教师队伍建设的经费投入力度，设立教师发展专项经费；加强青年教师外出学习、培训和交流的支持力度。二是完善职业培训教育。制定实施科学合理的培训教育计划，有序促进青年教师专业发展，采取集体备课、教學示范、实践训练、督导点评等措施，提高培训质量和效果；充分发挥优秀教

师评选奖励的作用，激励青年教师投身教学夯实自己的教学基本功；严格执行青年教师导师制，发挥导师的“传帮带”作用，通过跟班听课、教学观摩、批改作业、答疑、学习研讨等环节，不断增强教学基本功，激发青年教师提升教学质量的“内在自觉”。三是扶持职业发展和实践能力提升。构建教学、科研等多位一体的培养制度，支持教师开展国内外访学进修，提升学历层次与教学科研水平。组织教学与科研培训活动，支持教师开展国内外访学进修，与政府部门、企事业单位达成协议，为青年教师开展实践活动搭建平台，增强其实践能力。

2. 以学科建设引领并带动学校整体办学层次提升

对标学校办学定位，构建以金融特色为核心的学科发展体系，建立“开放、流动、联合、竞争”的学科运行机制。按照“强化优势、扶持重点、突出特色、创建品牌”的学科建设思路，围绕“重点学科、重点团队、重点平台、重点项目”，实现省部级学科平台、学科团队、高端项目、高端奖项、硕士学位授权单位申报与建设的新突破。优化科研体系，大力提升科学研究水平。完善横向课题管理机制，鼓励“高校+研究院+企业”产学研合作，实现科技创新；鼓励“高校+研究院+政府”政研学合作，扶持高端智库建设。立足区域经济需要，拓展国际视野，打造南方金融研究高地。持续推进协同创新为导向的重点平台集群建设，完善社会服务的合作机制，提升新型创新智库品牌价值，推动学校知名度和美誉度再上新台阶。

3. 提升应用型、国际化高层次人才培养品牌效应

在应用型人才培养上，围绕本科专业建设“双万计划”和专业认证，加大投入，加强本科专业建设，促进本科教学规模、质量、效益与特色协调发展，推进一流专业和一流课程建设。以产教融合为先导，创新协同体制机制，健全行业企业参与制定人才培养方案和培养过程的制度，完善应用型人才培养路径。积极推进学分制、弹性学制、导师制，推行主辅修制、双专业制、毕业证与职业资格证书“双证”制度，形成人才培养模式多元化特色。在国际化高层次人才培养上，进一步拓展国（境）外合作高校的数量与项目，积极推进与澳大利亚西澳大学、英国拉夫堡大学、瑞士苏黎世大学等境外知名大学共建国际金融研究生院，提升国际合作与交流的层次及内涵，打造国际金融教育合作的示范性平台。继续加强与诺丁汉大学合作，进一步提升广东-诺丁汉高级金融研究院作为华南地区重要的高层次金融人才培养平台、高端金融培训基地和新型国际化智库的影响力。

结语

当前，学校正以申报硕士学位授予单位、推进省部共建和清远校区建设为抓手着力突破瓶颈。面向未来，学校将高举习近平新时代中国特色社会主义思想伟大旗帜、全面贯彻落实十九大精神和习近平在全国教育大会上的重要讲话，继续以党和国家对高等教育和金融发展的要求为引领，深化本科教育教学改革，破除制约学校内涵式发展的体制机制障碍，持续“冲一流、补短板、强特色”，向应用型深化、向高端化提升、向特色化发展、向国际化迈进，写好立足金融强特色的文章，努力写好新时代广东金融学院“奋进之笔”，办人民满意的金融高等教育，谱写新时代奋进发展的新篇章。

附件：

本科教学质量报告支撑数据

1. 本科生人数 20916；本科生占全日制在校生总数的比例 98.87%

2. 教师数量及结构

2.1 全校教师数量及结构

项目		专任教师		外聘教师	
		数量	比例 (%)	数量	比例 (%)
总计		1, 169	/	356	/
职称结构	正高级	94	8.04	22	6.18
	其中教授	90	7.7	20	5.62
	副高级	259	22.16	61	17.13
	其中副教授	222	18.99	37	10.39
	中级	484	41.4	96	26.96
	其中讲师	375	32.08	46	12.92
	初级	24	2.06	26	7.3
	其中助教	19	1.63	14	3.93
	未评级	308	26.35	151	42.42
最高学位结构	博士	460	39.35	60	16.85
	硕士	596	50.98	165	46.35
	学士	93	7.96	112	31.46
	无学位	20	1.71	19	5.34
年龄结构	35岁及以下	380	32.51	136	38.2
	36-45岁	501	42.86	117	32.87
	46-55岁	245	20.96	58	16.29
	56岁及以上	43	3.68	45	12.64

2.2 各专业教师数量及结构

序号	专业名称	总数	教授	副教授	讲师	助教	其他正高级	其他副高级	其他中级	其他初级	未评级	博士	硕士	无学位	35岁及以下	36-45岁	46-55岁	56岁及以上
1	经济学	28	4	10	8	0	0	1	0	0	5	22	4	1	4	13	10	1
2	经济统计学	15	1	2	4	0	0	1	1	0	6	7	7	1	7	6	2	0

序号	专业名称	总数	教授	副教授	讲师	助教	其他正高级	其他副高级	其他中级	其他初级	未评级	博士	硕士学士	无学位	35岁及以下	36-45岁	46-55岁	56岁及以上
3	财政学	11	1	3	5	0	0	0	0	0	2	4	5	0	2	4	4	1
4	金融学	58	10	10	13	1	1	2	3	0	18	17	35	1	17	16	17	8
5	金融工程	20	2	4	7	0	0	1	5	0	1	13	7	0	7	8	5	0
6	保险学	22	3	6	5	0	0	1	2	0	5	8	14	0	5	11	3	3
7	投资学	16	1	3	4	0	1	0	2	0	5	7	6	1	7	3	5	1
8	金融数学	13	1	4	6	0	0	0	1	0	1	8	4	1	3	8	1	1
9	信用管理	15	2	6	4	0	0	0	1	0	2	9	4	0	5	6	3	1
10	经济与金融	29	3	7	5	0	0	1	1	0	12	22	7	0	12	11	6	0
11	精算学	24	3	4	4	1	0	0	0	0	12	15	8	0	13	7	2	2
12	互联网金融	15	1	3	4	1	0	2	0	0	4	3	10	1	3	9	3	0
13	国际经济与贸易	27	1	5	8	0	1	1	4	0	7	17	9	0	7	13	6	1
14	法学	42	2	12	13	0	0	1	1	0	13	28	11	0	16	20	6	0
15	社会工作	12	1	0	1	0	0	1	1	1	7	9	2	1	6	4	2	0
16	汉语言文学	29	1	7	13	1	0	1	5	1	0	6	19	0	5	12	11	1
17	英语	24	0	6	12	1	0	0	0	0	5	1	16	0	4	13	7	0
18	翻译	13	2	3	5	1	0	0	0	0	2	8	3	0	2	7	4	0
19	商务英语	30	0	2	21	1	0	0	2	0	4	7	18	0	8	18	2	2
20	网络与新媒体	21	0	5	7	0	0	0	4	0	5	9	11	0	5	12	4	0
21	数学与应用数学	15	1	4	5	0	0	0	1	0	4	8	6	0	6	7	1	1
22	信息与计算科学	15	1	4	1	0	0	0	1	0	8	7	8	0	7	5	2	1
23	应用心理学	16	1	3	8	0	0	0	1	0	3	9	7	0	8	7	1	0

序号	专业名称	总数	教授	副教授	讲师	助教	其他正高级	其他副高级	其他中级	其他初级	未评级	博士	硕士学士	无学位	35岁及以下	36-45岁	46-55岁	56岁及以上
24	应用统计学	16	2	5	3	0	0	0	0	0	6	11	5	0	6	7	1	2
25	计算机科学与技术	27	3	0	11	0	0	4	4	0	5	11	16	0	5	9	11	2
26	软件工程	16	1	4	6	0	0	1	1	0	3	9	6	0	3	9	4	0
27	信息管理与信息系统	15	1	3	3	0	0	1	2	1	4	7	8	0	5	7	3	0
28	工商管理	29	3	4	9	0	0	0	5	0	8	19	8	1	11	12	4	2
29	市场营销	26	0	8	8	0	1	0	3	0	6	9	15	0	6	14	5	1
30	会计学	57	7	7	18	0	0	4	4	0	17	17	31	1	17	20	17	3
31	财务管理	23	5	6	3	1	0	1	2	0	5	11	10	0	5	10	8	0
32	国际商务	20	3	3	7	0	0	1	0	0	6	10	9	0	4	12	4	0
33	人力资源管理	19	2	7	6	0	0	0	2	0	2	9	9	0	4	14	1	0
34	审计学	16	2	3	3	0	0	1	2	0	5	2	11	0	5	7	4	0
35	资产评估	10	2	2	3	0	0	0	0	0	3	7	3	0	5	3	1	1
36	文化产业管理	12	1	5	3	0	0	0	1	0	2	6	6	0	3	6	2	1
37	劳动关系	10	1	3	4	0	0	0	0	0	2	8	2	0	1	5	3	1
38	公共事业管理	12	1	3	3	0	0	1	2	0	2	6	6	0	2	6	3	1
39	行政管理	11	0	2	4	0	0	0	3	0	2	4	6	0	3	6	2	0
40	劳动与社会保障	9	0	3	2	0	0	1	0	0	3	6	3	0	2	4	3	0
41	物流管理	17	1	6	2	0	0	0	3	0	5	8	9	0	6	3	7	1

序号	专业名称	总数	教授	副教授	讲师	助教	其他正高级	其他副高级	其他中级	其他初级	未评级	博士	硕士学士	无学位	35岁及以下	36-45岁	46-55岁	56岁及以上
42	电子商务	11	0	1	6	0	0	2	1	0	1	5	3	1	2	6	2	1
43	电子商务及法律	9	1	3	2	0	0	0	0	0	3	4	4	1	2	4	1	2
44	酒店管理	16	1	3	4	0	0	0	2	0	6	9	7	0	5	8	1	2
45	数据科学与大数据技术	11	2	1	1	0	0	0	1	0	6	6	4	0	4	6	1	0
46	知识产权	9	1	3	2	0	0	0	0	0	3	6	3	0	3	5	1	0

3. 专业设置情况

本科专业总数	当年本科招生专业总数	新专业名单	当年停招专业名单
46	45	国际商务、文化产业管理、金融工程、经济与金融、精算学、互联网金融、知识产权、社会工作、翻译、商务英语、网络与新媒体、应用统计学、软件工程、数据科学与大数据技术、资产评估、劳动关系、电子商务及法律、酒店管理	电子商务及法律

4. 生师比

4.1 全校生师比 18.48

4.2 各专师生师比

序号	专业代码	专业名称	专任教师数	专业学生数	生师比
1	020101	经济学	28	504	18.00
2	020102	经济统计学	15	398	26.53
3	020201K	财政学	11	383	34.82
4	020301K	金融学	58	2309	39.81
5	020302	金融工程	20	295	14.75
6	020303	保险学	22	1045	47.50
7	020304	投资学	16	455	28.44
8	020305T	金融数学	13	348	26.77
9	020306T	信用管理	15	767	51.13
10	020307T	经济与金融	29	379	13.07
11	020308T	精算学	24	357	14.88

序号	专业代码	专业名称	合计教师数	各专业学生数	生师比
12	020309T	互联网金融	15	342	22.80
13	020401	国际经济与贸易	27	960	35.56
14	030101K	法学	42	1250	29.76
15	030302	社会工作	12	297	24.75
16	050101	汉语言文学	29	648	22.34
17	050201	英语	24	249	10.38
18	050261	翻译	13	180	13.85
19	050262	商务英语	30	581	19.37
20	050306T	网络与新媒体	21	305	14.52
21	070101	数学与应用数学	15	365	24.33
22	070102	信息与计算科学	15	370	24.67
23	071102	应用心理学	16	351	21.94
24	071202	应用统计学	16	258	16.13
25	080901	计算机科学与技术	27	720	26.67
26	080902	软件工程	16	388	24.25
27	120102	信息管理与信息系统	15	367	24.47
28	120201K	工商管理	29	420	14.48
29	120202	市场营销	26	633	24.35
30	120203K	会计学	57	1528	26.81
31	120204	财务管理	23	781	33.96
32	120205	国际商务	20	182	9.10
33	120206	人力资源管理	19	646	34.00
34	120207	审计学	16	400	25.00
35	120208	资产评估	10	385	38.50
36	120210	文化产业管理	12	183	15.25
37	120211T	劳动关系	10	262	26.20
38	120401	公共事业管理	12	318	26.50
39	120402	行政管理	11	539	49.00
40	120403	劳动与社会保障	9	302	33.56
41	120601	物流管理	17	378	22.24
42	120801	电子商务	11	493	44.82
43	120802T	电子商务及法律	9	45	5.00
44	120902	酒店管理	16	348	21.75

5. 生均教学科研仪器设备值（元）5300

6. 当年新增教学科研仪器设备值（万元）774

7. 生均图书（册）75.67

8. 电子图书（册）1609529

9. 生均教学行政用房（平方米）5.56，生均实验室面积（平方米）0.28

10. 生均本科教学日常运行支出（元）2338.51

11. 本科专项教学经费（自然年度内学校立项用于本科教学改革和建设的专项经费总额）（万元）2395.74

12. 生均本科实验经费（自然年度内学校用于实验教学运行、维护经费生均值）（元）281.67

13. 生均本科实习经费（自然年度内用于本科培养方案内的实习环节支出经费生均值）（元）162.58

14. 全校开设课程总门数 1,279（学年度内实际开设的本科培养计划内课程总数，跨学期讲授的同一门课程计一门）

15. 实践教学学分占总学分比例

15.1 实践教学学分占总学分比例（按学科门类）

学科门类	工学	理学	管理学	经济学	法学	文学
占总学分比例	25.66%	25.66%	25.71%	25.63%	25.93%	25.66%

15.2 实践教学学分占总学分比例（按专业）

序号	专业代码	专业名称	总学分数	实践学分数	实践学分占比
1	020101	经济学	152	39	25.66
2	020102	经济统计学	152	39	25.66
3	020201K	财政学	152	39	25.66
4	020301K	金融学	152	39	25.66
5	020302	金融工程	152	39	25.66
6	020303	保险学	152	39	25.66
7	020304	投资学	152	39	25.66
8	020305T	金融数学	152	39	25.66
9	020306T	信用管理	154	39	25.32
10	020307T	经济与金融	152	39	25.66
11	020308T	精算学	152	39	25.66
12	020309T	互联网金融	152	39	25.66
13	020401	国际经济与贸易	152	39	25.66
14	030101K	法学	152	39	25.66
15	030302	社会工作	152	39	25.66
16	050101	汉语言文学	152	39	25.66
17	050201	英语	152	39	25.66
18	050261	翻译	152	39	25.66
19	050262	商务英语	152	39	25.66
20	050306T	网络与新媒体	152	39	25.66
21	070101	数学与应用数学	152	39	25.66
22	070102	信息与计算科学	152	39	25.66
23	071102	应用心理学	152	39	25.66
24	071202	应用统计学	152	39	25.66

序号	专业代码	专业名称	总学分数	实践学分数	实践学分占比
25	080901	计算机科学与技术	152	39	25.66
26	080902	软件工程	152	39	25.66
27	120102	信息管理与信息系统	152	39	25.66
28	120201K	工商管理	151	39	25.83
29	120202	市场营销	151	39	25.83
30	120203K	会计学	152	39	25.66
31	120204	财务管理	152	39	25.66
32	120205	国际商务	152	39	25.66
33	120206	人力资源管理	152	39	25.66
34	120207	审计学	152	39	25.66
35	120208	资产评估	152	39	25.66
36	120210	文化产业管理	152	39	25.66
37	120211T	劳动关系	152	39	25.66
38	120401	公共事业管理	152	39	25.66
39	120402	行政管理	152	39	25.66
40	120403	劳动与社会保障	152	39	25.66
41	120601	物流管理	151	39	25.83
42	120801	电子商务	152	39	25.66
43	120802T	电子商务及法律	153	40	26.14
44	120902	酒店管理	152	39	25.66

16. 选修课学分占总学分比例

16.1 选修课学分占总学分比例（按学科门类）

学科门类	工学	理学	管理学	经济学	法学	文学
占总学分比例	44.08%	44.57%	44.18%	43.88%	43.14%	44.08%

16.2 选修课学分占总学分比例（按专业）

序号	专业代码	专业名称	总学分数	选修课学分数	选修课占比
1	020101	经济学	152	67	44.08%
2	020102	经济统计学	152	67	44.08%
3	020201K	财政学	152	67	44.08%
4	020301K	金融学	152	67	44.08%
5	020302	金融工程	152	67	44.08%
6	020303	保险学	152	67	44.08%
7	020304	投资学	152	67	44.08%
8	020305T	金融数学	152	67	44.08%
9	020306T	信用管理	154	67	43.51%
10	020307T	经济与金融	152	67	44.08%
11	020308T	精算学	152	67	44.08%

序号	专业代码	专业名称	总学分数	选修课学分数	选修课占比
12	020309T	互联网金融	152	64	42.11%
13	020401	国际经济与贸易	152	67	44.08%
14	030101K	法学	152	64	42.11%
15	030302	社会工作	152	67	44.08%
16	050101	汉语言文学	152	67	44.08%
17	050201	英语	152	67	44.08%
18	050261	翻译	152	67	44.08%
19	050262	商务英语	152	67	44.08%
20	050306T	网络与新媒体	152	67	44.08%
21	070101	数学与应用数学	152	68	44.74%
22	070102	信息与计算科学	152	68	44.74%
23	071102	应用心理学	152	68	44.74%
24	071202	应用统计学	152	67	44.08%
25	080901	计算机科学与技术	152	67	44.08%
26	080902	软件工程	152	67	44.08%
27	120102	信息管理与信息系统	152	67	44.08%
28	120201K	工商管理	151	69	45.70%
29	120202	市场营销	151	67	44.37%
30	120203K	会计学	152	67	44.08%
31	120204	财务管理	152	67	44.08%
32	120205	国际商务	152	67	44.08%
33	120206	人力资源管理	152	67	44.08%
34	120207	审计学	152	67	44.08%
35	120208	资产评估	152	67	44.08%
36	120210	文化产业管理	152	67	44.08%
37	120211T	劳动关系	152	67	44.08%
38	120401	公共事业管理	152	67	44.08%
39	120402	行政管理	152	67	44.08%
40	120403	劳动与社会保障	152	67	44.08%
41	120601	物流管理	151	67	44.37%
42	120801	电子商务	152	67	44.08%
43	120802T	电子商务及法律	153	67	43.79%
44	120902	酒店管理	152	67	44.08%

17. 主讲本科课程的教授占教授总数的比例（不含讲座）

17.1 全校主讲本科课程的教授占教授总数的比例（不含讲座）85.05%

17.2 各专业主讲本科课程的教授占教授总数的比例（不含讲座）

序号	专业代码	专业名称	教授数	占比
1	020101	经济学	3	100%
2	020102	经济统计学	1	100%

序号	专业代码	专业名称	教授数	占比
3	020201K	财政学	2	100%
4	020301K	金融学	9	100%
5	020302	金融工程	3	100%
6	020303	保险学	5	100%
7	020304	投资学	8	100%
8	020305T	金融数学	2	100%
9	020306T	信用管理	4	100%
10	020307T	经济与金融	2	100%
11	020308T	精算学	1	100%
12	020309T	互联网金融	3	100%
13	020401	国际经济与贸易	2	100%
14	030101K	法学	3	100%
15	030302	社会工作	---	---
16	050101	汉语言文学	1	100%
17	050201	英语	1	100%
18	050261	翻译	2	100%
19	050262	商务英语	1	100%
20	050306T	网络与新媒体	---	---
21	070101	数学与应用数学	2	100%
22	070102	信息与计算科学	---	---
23	071102	应用心理学	1	100%
24	071202	应用统计学	1	100%
25	080901	计算机科学与技术	1	100%
26	080902	软件工程	1	100%
27	120102	信息管理与信息系统	3	100%
28	120201K	工商管理	2	100%
29	120202	市场营销	---	---
30	120203K	会计学	13	100%
31	120204	财务管理	10	100%
32	120205	国际商务	---	---
33	120206	人力资源管理	3	100%
34	120207	审计学	5	100%
35	120208	资产评估	3	100%
36	120210	文化产业管理	2	100%
37	120211T	劳动关系	1	100%
38	120401	公共事业管理	2	100%
39	120402	行政管理	2	100%
40	120403	劳动与社会保障	1	100%
41	120601	物流管理	1	100%

序号	专业代码	专业名称	教授数	占比
42	120801	电子商务	2	100%
43	120802T	电子商务及法律	—	—
44	120902	酒店管理	1	100%

18. 教授讲授本科课程占课程总门次数的比例

18.1 全校教授讲授本科课程占课程总门次数的比例 14.7%

18.2 各专业教授讲授本科课程占课程总门次数的比例

序号	专业代码	专业名称	教授数	占比
1	020101	经济学	3	15%
2	020102	经济统计学	1	7.14%
3	020201K	财政学	2	9.52%
4	020301K	金融学	9	14.75%
5	020302	金融工程	3	16.67%
6	020303	保险学	5	18.52%
7	020304	投资学	8	23.53%
8	020305T	金融数学	2	18.18%
9	020306T	信用管理	4	20%
10	020307T	经济与金融	2	7.14%
11	020308T	精算学	1	7.14%
12	020309T	互联网金融	3	13.04%
13	020401	国际经济与贸易	2	9.09%
14	030101K	法学	3	14.29%
15	030302	社会工作	—	—
16	050101	汉语言文学	1	3.45%
17	050201	英语	1	4.17%
18	050261	翻译	2	12.5%
19	050262	商务英语	1	4.35%
20	050306T	网络与新媒体	—	—
21	070101	数学与应用数学	2	22.22%
22	070102	信息与计算科学	—	—
23	071102	应用心理学	1	7.14%
24	071202	应用统计学	1	12.5%
25	080901	计算机科学与技术	1	4.35%
26	080902	软件工程	1	12.5%
27	120102	信息管理与信息系统	3	15%
28	120201K	工商管理	2	9.09%
29	120202	市场营销	—	—
30	120203K	会计学	13	26.53%
31	120204	财务管理	10	28.57%
32	120205	国际商务	—	—
33	120206	人力资源管理	3	10.71%

序号	专业代码	专业名称	教授数	占比
34	120207	审计学	5	17.86%
35	120208	资产评估	3	30%
36	120210	文化产业管理	2	25%
37	120211T	劳动关系	1	6.25%
38	120401	公共事业管理	2	13.33%
39	120402	行政管理	2	13.33%
40	120403	劳动与社会保障	1	6.25%
41	120601	物流管理	1	5%
42	120801	电子商务	2	9.09%
43	120802T	电子商务及法律	—	—
44	120902	酒店管理	1	6.67%

19. 实践教学及实习实训基地

19.1 全校实践教学及实习实训基地 161

19.2 各专业实践教学及实习实训基地

序号	专业名称	基地数量	在校学生数	当年接纳学生总数（人次）
1	经济学	7	504	45
2	经济统计学	4	398	165
3	财政学	15	383	375
4	金融学	15	2309	355
5	金融工程	7	295	125
6	保险学	10	1045	740
7	投资学	13	455	285
8	金融数学	6	348	376
9	信用管理	15	767	142
10	经济与金融	7	379	48
11	精算学	3	357	250
12	互联网金融	2	342	16
13	国际经济与贸易	7	960	53
14	法学	28	1250	663
15	社会工作	3	297	110
16	汉语言文学	12	648	606
17	英语	10	249	230
18	翻译	3	180	50
19	商务英语	3	581	70
20	网络与新媒体	3	305	120
21	数学与应用数学	6	365	220
22	信息与计算科学	6	370	295
23	应用心理学	3	351	155
24	应用统计学	3	258	80

序号	专业名称	基地数量	在校学生数	当年接纳学生总数(人次)
25	计算机科学与技术	9	720	352
26	软件工程	2	388	20
27	信息管理与信息系统	9	367	171
28	工商管理	14	420	820
29	市场营销	11	633	380
30	会计学	12	1528	460
31	财务管理	12	781	278
32	国际商务	7	182	125
33	人力资源管理	5	646	146
34	审计学	11	400	308
35	资产评估	10	385	350
36	文化产业管理	3	183	95
37	劳动关系	3	262	125
38	公共事业管理	5	318	450
39	行政管理	6	539	485
40	劳动与社会保障	3	302	280
41	物流管理	12	378	324
42	电子商务	6	493	265
43	电子商务及法律	3	45	28
44	酒店管理	3	348	18

20. 应届本科生毕业率

20.1 全校应届本科生毕业率 97.98%

20.2 各专业应届本科生毕业率

序号	专业名称	应届毕业生数	应届生中未按时毕业数	毕业率(%)
1	经济学	210	1	99.53
2	经济统计学	108	0	100
3	财政学	97	1	98.98
4	金融学	529	33	94.13
5	保险学	365	0	100
6	投资学	103	1	99.04
7	金融数学	101	3	97.12
8	信用管理	196	2	98.99
9	国际经济与贸易	300	2	99.34
10	法学	305	2	99.35
11	汉语言文学	280	3	98.94
12	英语	62	1	98.41
13	商务英语	203	1	99.51
14	数学与应用数学	94	3	96.91
15	信息与计算科学	95	1	98.96
16	应用心理学	98	3	97.03

序号	专业名称	应届毕业生数	应届生中未按时毕业数	毕业率 (%)
17	计算机科学与技术	102	6	94.44
18	信息管理与信息系统	107	0	100
19	工商管理	113	6	94.96
20	市场营销	195	6	97.01
21	会计学	403	20	95.27
22	财务管理	195	3	98.48
23	人力资源管理	253	1	99.61
24	审计学	98	0	100
25	资产评估	91	5	94.79
26	劳动关系	45	0	100
27	公共事业管理	92	3	96.84
28	行政管理	197	2	98.99
29	劳动与社会保障	95	1	98.96
30	物流管理	99	3	97.06
31	电子商务	217	1	99.54

21. 应届本科毕业生学位授予率

21.1 全校应届本科毕业生学位授予率 99.98%

21.2 各专业应届本科毕业生学位授予率

序号	专业名称	应届毕业生数	学位授予数	学位授予率 (%)
1	经济学	210	210	100
2	经济统计学	108	108	100
3	财政学	97	97	100
4	金融学	529	529	100
5	保险学	365	365	100
6	投资学	103	103	100
7	金融数学	101	101	100
8	信用管理	196	196	100
9	国际经济与贸易	300	300	100
10	法学	305	304	99.67
11	汉语言文学	280	280	100
12	英语	62	62	100
13	商务英语	203	203	100
14	数学与应用数学	94	94	100
15	信息与计算科学	95	95	100
16	应用心理学	98	98	100
17	计算机科学与技术	102	102	100
18	信息管理与信息系统	107	107	100
19	工商管理	113	113	100
20	市场营销	195	195	100
21	会计学	403	403	100
22	财务管理	195	195	100

序号	专业名称	应届毕业生数	学位授予数	学位授予率(%)
23	人力资源管理	253	253	100
24	审计学	98	98	100
25	资产评估	91	91	100
26	劳动关系	45	45	100
27	公共事业管理	92	92	100
28	行政管理	197	197	100
29	劳动与社会保障	95	95	100
30	物流管理	99	99	100
31	电子商务	217	217	100

22. 应届本科毕业生初次就业率

22.1 全校应届本科毕业生初次就业率 94.97%

22.2 各专业应届本科毕业生初次就业率

序号	专业名称	应届毕业生数	就业数	占比
1	经济学	210	195	92.86
2	经济统计学	108	103	95.37
3	财政学	97	91	93.81
4	金融学	529	504	95.27
5	保险学	365	360	98.63
6	投资学	103	101	98.06
7	金融数学	101	94	93.07
8	信用管理	196	177	90.31
9	国际经济与贸易	300	280	93.33
10	法学	305	294	96.39
11	汉语言文学	280	261	93.21
12	英语	62	58	93.55
13	商务英语	203	190	93.6
14	数学与应用数学	94	88	93.62
15	信息与计算科学	95	89	93.68
16	应用心理学	98	94	95.92
17	计算机科学与技术	102	99	97.06
18	信息管理与信息系统	107	103	96.26
19	工商管理	113	101	89.38
20	市场营销	195	183	93.85
21	会计学	403	384	95.29
22	财务管理	195	183	93.85
23	人力资源管理	253	245	96.84
24	审计学	98	96	97.96
25	资产评估	91	89	97.8
26	劳动关系	45	43	95.56
27	公共事业管理	92	86	93.48
28	行政管理	197	187	94.92

序号	专业名称	应届毕业生数	就业数	占比
29	劳动与社会保障	95	91	95.79
30	物流管理	99	96	96.97
31	电子商务	217	209	96.31

23. 体质测试达标率

23.1 全校应届毕业生体质测试达标率 94.66%

23.2 各专业应届毕业生体质测试达标率

序号	专业名称	应届毕业生数	体测达标人数	达标率
1	经济学	210	196	93.33%
2	经济统计学	108	94	87.04%
3	财政学	97	92	94.85%
4	金融学	529	450	85.07%
5	保险学	365	336	92.05%
6	投资学	103	85	82.52%
7	金融数学	101	96	95.05%
8	信用管理	196	185	94.39%
9	国际经济与贸易	300	287	95.67%
10	法学	305	271	89.14%
11	汉语言文学	280	248	88.57%
12	英语	62	55	88.71%
13	商务英语	203	179	88.18%
14	数学与应用数学	94	92	97.87%
15	信息与计算科学	95	89	93.68%
16	应用心理学	98	80	81.63%
17	计算机科学与技术	102	81	79.41%
18	信息管理与信息系统	107	94	87.85%
19	工商管理	113	102	90.27%
20	市场营销	195	185	94.87%
21	会计学	403	356	88.34%
22	财务管理	195	178	91.28%
23	人力资源管理	253	231	91.30%
24	审计学	98	96	97.96%
25	资产评估	91	87	95.60%
26	劳动关系	45	42	93.33%
27	公共事业管理	92	83	90.22%
28	行政管理	197	193	97.97%
29	劳动与社会保障	95	89	93.68%
30	物流管理	99	92	92.93%
31	电子商务	217	190	87.56%

24. 学生学习满意度（调查方法与结果）96.73%（网上评教）

25. 用人单位对毕业生满意度（调查方法与结果）96%（问卷调查）

26. 其它与本科教学质量相关数据

学生转专业比例：1.29%；

辅修学生比例：5.7%；

学生补考人次：4790；

学生重修人次：2115

